

آزمون آزمایشی ۴ اردیبهشت ۱۴۰۵

گروه آزمایشی علوم تجربی

ویژه داوطلبان آزمون سراسری ۱۴۰۵

A

دفترچه شماره ۴

وقت پیشنهادی	تا شماره	از شماره	تعداد پرسش	مواد امتحانی
۲۰ دقیقه	۱۷۵	۱۵۶	۲۰	تعلیم و تربیت اسلامی
۴۰ دقیقه	۱۹۵	۱۷۶	۲۰	هوش و استعداد معلّمی
مدت پاسخ‌گویی: ۶۰ دقیقه		تعداد کل پرسش‌ها: ۴۰		

دفترچه پاسخ تشریحی



داوطلب گرامی، جهت استفاده از خدمات اختصاصی خود مانند کارنامه هوشمند بعد از آزمون، بانک سؤال گزینه دو، آزمونک‌ها، رفع اشکال هوشمند و... با استفاده از نام کاربری و رمز عبور وارد سایت gozine2.ir شوید. در ثبت نام اینترنتی نام کاربری کد ملی شماست و رمز عبور توسط خودتان تعیین شده است. در ثبت نام انفرادی و مدرسه‌ای، نام کاربری و رمز عبور خود را از مدرسه یا نمایندگی شهر خود دریافت نمایید.

پاسخ تشریحی تصویری



۱۵۶- آیه شریفه «وَالَّذِينَ كَسَبُوا السَّيِّئَاتِ جَزَاءَ سَيِّئَةٍ بَمِثْلِهَا وَ تَرْهَقُهُمْ ذِلَّةٌ» از عاقبت گرفتار شدگان به کدام مرتبه نفس در رستخیز، سخن می‌گوید؟

- (۱) نفس مطمئنه (۲) نفس لوامه (۳) نفس اماره (۴) نفس ملهمه

۱۵۷- رسول خدا ﷺ قسمتی از اوقات خود را که به کارهای شخصی اختصاص داده بود، چگونه تقسیم می‌کرد؟

- (۱) صرف امور شخصی خود و فاطمه (س) می‌کرد. (۲) برای اهل بیت خویش اختصاص می‌داد. (۳) به فرزندان خود اختصاص می‌داد. (۴) میان خود و مردم تقسیم می‌کرد.

۱۵۸- انجام محاسبه و ارزیابی در مسیر بندگی و اطاعت خدا، از آن جهت حائز اهمیت است که

- (۱) آفات و گذشت ایام موجب ازهم گسیختگی تصمیم‌ها و کارها نشود. (۲) با تصمیم قوی‌تر عهد و پیمان خود را با خدا محکم‌تر ببندیم و وارد عمل شویم. (۳) بتوانیم در برابر تندباد حوادث تاب آوریم و دستخوش حوادث نشویم. (۴) میزان موفقیت و وفاداری نسبت به عهد و عوامل این موفقیت یا شکست مشخص می‌شود.

۱۵۹- بیت زیر به کدام یک از سؤالات زیر پاسخ می‌دهد؟

این نکته رمز اگر بدانی، دانی هر چیز که در جستن آنی، آنی

- (۱) ما در چگونه جهانی زندگی می‌کنیم؟ (۲) ما در جهان چگونه زندگی می‌کنیم؟ (۳) نحوه زندگی پس از مرگ چگونه است؟ (۴) معیار ارزش واقعی انسان چیست؟

۱۶۰- در دیدگاه امام صادق علیه السلام و امیرالمؤمنین علیه السلام، به ترتیب کدام عوامل نشانه‌های «سستی و ضعف دین» و «اعلان جنگ با خدا» می‌باشد؟

- (۱) پوشیدن لباس نازک و بدن‌نما - آراستن خود برای جلب توجه دیگران (۲) آراستن خود برای جلب توجه دیگران - آراستن خود برای جلب توجه دیگران (۳) پوشیدن لباس نازک و بدن‌نما - پوشیدن لباس نازک و بدن‌نما (۴) آراستن خود برای جلب توجه دیگران - پوشیدن لباس نازک و بدن‌نما

۱۶۱- کسی که غسل بر او واجب است، اگر عمداً تا اذان صبح غسل نکند وظیفه‌اش چیست؟

- (۱) نمی‌تواند روزه بگیرد. (۲) می‌تواند روزه بگیرد. (۳) به شرطی که وظیفه‌اش تیمم نباشد، می‌تواند روزه‌اش را بگیرد. (۴) به شرطی که بعداً غسل کند می‌تواند روزه‌اش را بگیرد.

۱۶۲- ثمره اتکای پیشوایان بزرگ اسلام بر عبودیت الهی چیست و کدام عبارت مصداق بارزی از آن است؟

- (۱) در سخت‌ترین شرایط، عزت‌مندانه زندگی کردند - «مرگ با عزت از زندگی با ذلت برتر است.» (۲) تن به خواری و ذلت ندادند - «بندۀ کسی مثل خودت نباش زیرا خداوند تو را آزاد آفریده است.» (۳) جایگاه خود را در نظام خلقت شناختند - «بندۀ کسی مثل خودت نباش زیرا خداوند تو را آزاد آفریده است.» (۴) از کرامت خدادادی برخوردار شدند - «مرگ با عزت از زندگی با ذلت برتر است.»

۱۶۳- زمینه‌ساز نیازمندی زن و مرد به یکدیگر چیست و علت آن کدام است؟

- (۱) تفاوت‌های میان زن و مرد - نیل به درجات معنوی بالاتر (۲) تفاوت‌های میان زن و مرد - وظایف محوله از سوی خالق حکیم (۳) رشد اخلاقی و معنوی زوجین - نیل به درجات معنوی بالاتر (۴) رشد اخلاقی و معنوی زوجین - وظایف محوله از سوی خالق حکیم

۱۶۴- خداوند متعال در کدام عبارت قرآنی، نشانه‌ای قابل تفکر برای مردم را بیان فرموده است؟

- (۱) «ان خلق لکم من انفسکم ازواجاً» (۲) «جعل لکم من ازواجکم بنین و حفدة» (۳) «و رزقکم من الطیبات» (۴) «من کان یرید العزة فلله العزة جمیعاً»

۱۶۵- راهکار ائمه اطهار علیهم السلام برای نیل انسان به انتخاب صحیح در مسیر پاسخ‌گویی به ازدواج، در کدام گزینه جلب‌نظر می‌کند؟

- (۱) تلاش برای عدم ایجاد فاصله میان بلوغ عقلی و ازدواج (۲) مشورت با پدر و مادر که معمولاً مصلحت فرزند را در نظر می‌گیرند. (۳) حفظ عفاف و پاکدامنی در جوانی و قبل از ازدواج (۴) تلاش برای پیاده‌سازی اهداف ازدواج در زندگی که نیازمند تفکر است.

۱۶۶- مطابق احکام اسلامی «کسی که به قصد ستم به مظلوم سفر کرده باشد» و «کسی که روزه است، بعد از ظهر مسافرت کند»، به ترتیب

وظیفه‌اش درباره انجام روزه چیست؟

- (۱) نمی‌تواند روزه‌اش را بگیرد - نباید روزه‌اش را ادامه دهد. (۲) باید روزه‌اش را بگیرد - نباید روزه‌اش را ادامه دهد. (۳) باید روزه‌اش را بگیرد - باید روزه‌اش را ادامه دهد. (۴) نمی‌تواند روزه‌اش را بگیرد - باید روزه‌اش را ادامه دهد.

۱۶۷- با توجه به آیه شریفه «يَا أَيُّهَا النَّبِيُّ قُلْ لِمَ لَازِجِكُمْ وَبَنَاتِكُمْ وَنِسَاءَ الْمُؤْمِنِينَ يُدْنِينَ عَلَيْهِنَّ مِنْ جَلَابِيبِهِنَّ ذَلِكَ أَدْنَى أَنْ يُعْرَفْنَ فَلَا يُؤْذَيْنَ...»

عدم تعرض بوالهوسان، معلول چیست و به چه علت خدای متعال بی حجابی گذشته را می بخشد؟

- (۱) شناخته شدن به عفاف- غفور و شکور بودن
(۲) شناخته شدن به حجاب- غفور و شکور بودن
(۳) شناخته شدن به عفاف- غفور و رحیم بودن
(۴) شناخته شدن به حجاب- غفور و رحیم بودن

۱۶۸- به ترتیب «ثمره ناگوار تداوم پاسخ مثبت انسان به تمایلات پست درونی» و «سد راه مقابله با آن در ایام نوجوانی» کدام است؟

- (۱) میزان عزت نفس انسان کاسته می شود- تقویت عزت نفس
(۲) تمایلات درونی، انسان را به سوی خواری و ذلت سوق می دهد- مهار گرایشات دنیایی
(۳) انسان، محاط خواری و ذلت نفس می شود- تمرین مقاومت در برابر تمایلات منفی
(۴) خواری و ذلت انسان را احاطه می کند- کنترل و سرکوب تمایلات حیوانی

۱۶۹- یکی از وظایف و کارهای مهندسان، «ذوب مواد» است؛ این مسئولیت با کدام یک از وظایف و کارهای معلم و مربی متناظر است؟

- (۱) کشف استعدادهای شاگردان
(۲) خارج کردن شاگردان از انحرافات
(۳) علاقه مند کردن شاگردان به درس
(۴) وحدت شاگردان برای ورود به جامعه

۱۷۰- چند مورد از ویژگی های ذکر شده، از نشانه های بی تکلفی است؟

- سلام کردن به همه افراد
- رفت و آمد با طبقه محروم
- توقع نداشتن از مردم
- جواب نرم به مردم
- داشتن دلسوزی نسبت به مردم

- (۱) دو مورد (۲) سه مورد (۳) چهار مورد (۴) یک مورد

۱۷۱- مریبان بشر یعنی انبیا علیهم السلام، برای دفاع از حق به استقبال خطر می رفتند. آیه های شریفه «أُخْرِجُهُمْ مِنْ قَرْيَتِكُمْ» و «إِنَّكَ لَمَجْنُونٌ» به ترتیب

به کدام یک از خطرات دفاع از حق اشاره دارند؟

- (۱) تبعید- تحقیر (۲) تبعید- شهادت (۳) تحقیر- تبعید (۴) تحقیر- شهادت

۱۷۲- آیه شریفه «وَلَوْ كُنْتَ فَظًّا غَلِيظَ الْقَلْبِ لَأَقْبَطَ الْكَلْبُ لَئِنْ لَمْ يَنْقُصُوا مِنْ حَوْلِكَ» به کدام یک از صفات معلمی اشاره دارد؟

- (۱) آراستگی (۲) اخلاق خوب (۳) تواضع و فروتنی (۴) سابقه نیک

۱۷۳- کدام گزینه به ترتیب، پاسخ درست موارد زیر است؟

الف) نصف علم از نگاه امام علی علیه السلام

ب) زمان کامل شدن علم

- (۱) الف) پویا و به روز بودن (ب) زمانی که وصل به تاریخ کهن باشد.
(۲) الف) پویا و به روز بودن (ب) زمانی که هم وصل به تاریخ کهن و هم پویا و به روز باشد.
(۳) الف) گفتن «نمی دانم» (ب) زمانی که پویا و به روز باشد.
(۴) الف) گفتن «نمی دانم» (ب) زمانی که هم سنت پذیر و هم نوپذیر باشد.

۱۷۴- کدام مورد از عبارات زیر، در رابطه با وظایف معلم نادرست است؟

الف) معلم باتجربه کسی است که قالب پذیر باشد.

ب) مربی حکیم حتی در مسائل سطحی و زودگذر توقف دارد.

پ) قرآن کریم، نهج البلاغه و روایات بهترین معیار سنجش ما هستند.

ت) «حکمت» به معنی معرفت، شناخت اسرار و آگاهی از حقایق است.

ث) فساد، فشار و نفاق از جمله شگردهای دشمنان جهت ضربه زدن به شما است.

- (۱) «پ» (۲) «ب» و «ث» (۳) «الف» و «ث» (۴) «الف» و «ب»

۱۷۵- اسلام به طرفداران خود، هم غذای فکری می دهد (الف) و هم غذای روح (ب). همچنین با مخالفان خود، برخوردی منطقی دارد (پ).

به ترتیب کدام گزینه مرتبط با موارد «الف»، «ب» و «پ» هستند؟

- (۱) الف) حکمت (ب) موعظه حسنه (پ) جدال احسن
(۲) الف) موعظه حسنه (ب) موعظه حسنه (پ) حکمت
(۳) الف) حکمت (ب) جدال احسن (پ) موعظه حسنه
(۴) الف) موعظه حسنه (ب) جدال احسن (پ) حکمت

راهنمایی: در این بخش از آزمون، یک متن داده شده است. متن را به دقت بخوانید و پاسخ سؤال‌هایی را که در زیر آن آمده است، با توجه به آنچه می‌توان از متن استنتاج یا استنباط کرد، انتخاب کنید و در پاسخنامه علامت بزنید.

■ در نیمه دوم قرن بیستم، پژوهش‌های زیست‌محیطی نشان داد که بسیاری از اکوسیستم‌ها به دلیل بهره‌برداری بی‌رویه و مدیریت جزیره‌ای منابع طبیعی در معرض فروپاشی قرار گرفته‌اند. در واکنش به این وضعیت، رویکرد «مدیریت جامع اکوسیستم» مطرح شد؛ رویکردی که بر هم‌تنیدگی عوامل زیستی، انسانی و اقتصادی تأکید دارد و تلاش می‌کند فرایندهای طبیعی را نه به‌عنوان مجموعه‌ای از اجزای جداگانه، بلکه به‌مثابه شبکه‌ای پویا تحلیل کند. دانشمندان این حوزه با الهام از مدل‌های پویایی جمعیت، شبکه‌های غذایی و تعاملات محلی، ابزارهایی مانند «ارزیابی زیست‌محیطی مشارکتی» و «مدل‌سازی منظر» را برای کاهش فشار انسانی و بازسازی زیست‌بوم‌ها پیشنهاد کرده‌اند. ترکیب این عناصر، مدیریت اکوسیستم را از یک فعالیت زیست‌شناختی محدود به دانشی میان‌رشته‌ای تبدیل کرده است.

از سوی دیگر، موفقیت برنامه‌های حفاظت محیط زیست بدون همراهی جوامع محلی و کاربران اصلی منابع طبیعی دشوار است. تجربه‌های میدانی نشان می‌دهد زمانی که گروه‌های محلی در تصمیم‌گیری‌ها سهیم باشند، طرح‌ها پایدارتر اجرا می‌شوند و میزان تعارضات کمتر می‌شود. در مقابل، برنامه‌هایی که توسط نهادهای مرکزی طراحی و صرفاً از لایه بالا اعمال می‌شوند، بیشتر با مقاومت اجتماعی و ناکامی عملی روبه‌رو می‌شوند.

۱۷۶- کدام مورد در پاراگراف اول درباره «مدیریت جامع اکوسیستم» مطرح نشده است؟

- (۱) توجه به سازوکارهای طبیعی در قالب شبکه‌ای از تعاملات پویا
- (۲) استفاده از الگوهای زیست‌محیطی برای کاهش فشار انسانی
- (۳) اشاره به فناوری‌های داده‌محور در پایش گسترده اکوسیستم‌ها
- (۴) تأکید بر پیوند میان مؤلفه‌های زیستی و انسانی

۱۷۷- کدام گزاره با محتوای متن سازگار نیست؟

- (۱) مدیریت جامع اکوسیستم بر یک حوزه علمی منفرد تمرکز دارد.
 - (۲) بی‌توجهی به شیوه‌های بهره‌برداری سبب تضعیف ساختار اکوسیستم‌ها شده است.
 - (۳) مشارکت مردم محلی می‌تواند احتمال اجرای پایدار طرح‌های حفاظتی را افزایش دهد.
 - (۴) مدل‌سازی منظر در مدیریت اکوسیستم برای تحلیل ارتباط میان عوامل طبیعی کاربرد دارد.
- ۱۷۸- متن حاضر اطلاعات لازم برای پاسخ‌دادن به کدام پرسش‌ها را فراهم می‌کند؟
- (الف) چه عواملی موجب شکل‌گیری رویکرد مدیریت جامع اکوسیستم شده‌اند؟
- (ب) چرا حضور جامعه محلی در تصمیم‌گیری‌های زیست‌محیطی اهمیت دارد؟
- (ج) تفاوت کارکردی میان «ارزیابی زیست‌محیطی مشارکتی» و «مدل‌سازی منظر» چیست؟

- (۱) «الف» و «ب»
- (۲) «الف» و «ج»
- (۳) «ب»
- (۴) «ج»

راهنمایی: برای پاسخ‌گویی به ۴ سؤال بعدی لازم است توضیحات متن‌ها را خوانده و موقعیتی را که در هر متن مطرح شده مورد تجزیه و تحلیل قرار دهید و سپس گزینه‌ای را که فکر می‌کنید پاسخ مناسب‌تری برای آن سؤال است، انتخاب کنید. هر سؤال را با دقت بخوانید و با توجه به مطالب مطرح‌شده در متن و نتایجی که بیان شده و بیان نشده ولی قابل استنتاج است، پاسخی را که صحیح‌تر به نظر می‌رسد، انتخاب و در پاسخ‌نامه علامت بزنید.

■ جنبش سورئالیسم که در اوایل قرن بیستم ظهور کرد، عمیقاً تحت تأثیر نظریه‌های روانکاوی زیگموند فروید قرار داشت و هدف اصلی خود را بر کاوش در قلمروی ناخودآگاه، رؤیاهای انسان و منطق غیرمتعارف قرار داد. هنرمندان سورئالیست با استفاده از تکنیک‌هایی مانند «نوشتار خودکار» و «نقاشی خودکار»، تلاش می‌کردند تا زنجیرهای منطق و قراردادهای اجتماعی را کنار زده و خلاقیت بکر و دست‌نخورده ذهن را به سطح آورند. این رویکرد منجر به خلق آثاری شد که اغلب تصاویر نامأنوس، تضادهای بصری خیره‌کننده و روابط علت و معلولی غیرمنتظره را به نمایش می‌گذاشتند؛ با این هدف که در نهایت به بیانی عمیق‌تر و واقعی‌تر از وضعیت درونی انسان دست یابند.

۱۷۹- کدام گزاره، علت اصلی گرایش سورئالیست‌ها به تکنیک‌های «خودکار» را بهتر تبیین می‌کند؟

- (۱) تمایل به ایجاد آثار هنری با زیبایی‌شناسی بصری منحصربه‌فرد و تضادهای خیره‌کننده
- (۲) تأثیرپذیری از نظریه‌های فروید در جهت ترسیم نمادین قلمرو رویاها و منطق غیرمتعارف
- (۳) تلاش برای نمایش عمیق‌تر و صادقانه پویایی‌های روان‌شناختی انسان از طریق ارتباط مستقیم با ذهن
- (۴) پیگیری رویکردی انقلابی برای گسستن از قیدوبندهای منطق عرفی و دسترسی به خلاقیت ناخودآگاه

■ تورّم به طور کلی، به پدیده افزایش مداوم و پایدار در سطح عمومی قیمت کالاها و خدمات اطلاق می‌شود که پیامد مستقیم آن، کاهش خرید پول در جامعه است؛ به این معنا که با مقدار پول ثابت، دیگر نمی‌توان همان حجم از کالاها و خدمات را خریداری کرد. در حالی که سطوح بالای تورّم می‌تواند به بی‌ثباتی شدید اقتصادی، کاهش سرمایه‌گذاری و از بین رفتن ارزش پس‌اندازها منجر شود، یک نرخ تورّم ملایم و قابل پیش‌بینی، گاهی اوقات به عنوان نشانه‌ای از رشد اقتصادی سالم و فعال بودن چرخه تولید و مصرف تلقی می‌گردد.

۱۸۰- کدام یک از استنتاج‌های زیر، درباره رابطه بین «تورّم» و «سلامت اقتصادی» از متن قابل برداشت است؟

- (۱) هرگونه افزایش در سطح عمومی قیمت‌ها، نشان‌دهنده رکود اقتصادی و کاهش سرمایه‌گذاری است.
- (۲) تورّم ملایم و قابل کنترل، می‌تواند به عنوان شاخصی از پویایی مثبت در اقتصاد تلقی شود.
- (۳) کاهش قدرت خرید پول، همواره منجر به بی‌ثباتی اقتصادی و از بین رفتن ارزش پس‌اندازها می‌گردد.
- (۴) نرخ تورّم، عامل مستقلی است که ارتباطی با چرخه تولید و مصرف ندارد.

■ هوش مصنوعی (AI)، به عنوان یکی از شاخه‌های پیشرو و پیچیده در حوزه علوم کامپیوتر، با هدف اصلی خود یعنی ساخت سیستم‌ها و ماشین‌های هوشمند، به دنبال تقلید و شبیه‌سازی قابلیت‌های شناختی انسان است. این قابلیت‌ها شامل فرایندهایی چون یادگیری از تجربیات، توانایی حل مسائل پیچیده، درک زبان طبیعی، استدلال منطقی و اتخاذ تصمیمات آگاهانه در شرایط مختلف می‌شود. چشم‌انداز نهایی این حوزه، توسعه ماشین‌هایی است که نه تنها بتوانند وظایف محوله را به صورت خودکار انجام دهند، بلکه قادر باشند به طور مستقل توانایی تفکر داشته باشند، استراتژی‌های نوآورانه ابداع کنند و در مواجهه با موقعیت‌های جدید، عملکردی هوشمندانه و انطباق‌پذیر از خود نشان دهند.

۱۸۱- فراتر از انجام وظایف خودکار، نگاه نهایی توسعه هوش مصنوعی بر کدام قابلیت اساسی تأکید دارد؟

- (۱) توانایی پردازش حجم عظیمی از داده‌ها در کسری از ثانیه
- (۲) بهبود دقت در درک زبان طبیعی و استدلال منطقی در مقایسه با انسان
- (۳) قابلیت تفکر مستقل، ابداع استراتژی‌های نو و انطباق‌پذیری در موقعیت‌های جدید
- (۴) پیچیدگی الگوریتم‌های یادگیری ماشین برای تقلید کامل از فرایندهای شناختی انسان

■ اصل بنیادین «برهم‌نهی کوانتومی» (Quantum Superposition) یکی از شگفت‌انگیزترین مفاهیم در مکانیک کوانتومی است که بیان می‌کند یک سیستم کوانتومی مانند یک ذره یا اتم، می‌تواند به طور هم‌زمان در چندین حالت ممکن مثل موقعیت‌های مکانی یا سطوح انرژی متفاوت وجود داشته باشد. این وضعیت «برهم‌نهی» تا زمانی ادامه می‌یابد که یک عمل اندازه‌گیری بر روی سیستم انجام شود. در لحظه اندازه‌گیری، سیستم کوانتومی مجبور به «فروپاشی» به یکی از حالت‌های ممکن می‌شود و تنها همان حالت مشاهده‌پذیر خواهد بود.

۱۸۲- کدام گزاره، رابطه علت و معلولی بین «اندازه‌گیری» و «حالت سیستم» در پدیده برهم‌نهی کوانتومی را به درستی تبیین می‌کند؟

- (۱) عمل اندازه‌گیری، صرفاً مشاهده‌گری حالت فعلی سیستم بدون ایجاد تغییری در آن است.
- (۲) اندازه‌گیری باعث می‌شود سیستم از حالت برهم‌نهی خارج شده و به طور قطعی در یکی از حالت‌های ممکن قرار گیرد.
- (۳) فروپاشی سیستم به یک حالت خاص، پیش‌شرط لازم برای امکان‌پذیر شدن عمل اندازه‌گیری است.
- (۴) سیستم در حالت برهم‌نهی باقی می‌ماند، مگر اینکه عمل اندازه‌گیری به صورت مداوم تکرار شود.

راهنمایی: اطلاعات هر سؤال را بخوانید و با توجه به داده‌ها و تجزیه و تحلیل آن‌ها، پاسخ دهید.

■ یکی از نقاش‌های خوش‌ذوق ایرانی، تصویر شش شاعر برجسته ایران (حافظ، خیام، فردوسی، اعتصامی، نیما یوشیج و ابتهاج) را نقاشی کرده است. او می‌خواهد این شش نقاشی را به صورت دو ردیف سه‌تایی زیر هم در نمایشگاه خود بر روی دیوار نصب کند. اطلاعات زیر در دسترس است:

(الف) نقاشی‌های خیام و فردوسی در یک ردیف نیستند.
 (ب) نقاشی‌های ابتهاج و حافظ کنار هم هستند.
 (ج) نقاشی‌های فردوسی و اعتصامی در یک ستون هستند.
 با توجه به اطلاعات بالا به ۳ سؤال زیر پاسخ دهید.

۱۸۳- اگر بدانیم نقاشی فردوسی سمت چپ نقاشی حافظ قرار دارد و همچنین نقاشی خیام در ستون وسط ردیف بالا است، نقاشی سمت راست ردیف بالا برای چه کسی است؟

- (۱) حافظ (۲) نیما یوشیج (۳) اعتصامی (۴) ابتهاج

۱۸۴- اگر نقاشی خیام در ردیف بالا و نقاشی حافظ در ردیف پایین نباشد، کدام دو نقاشی در ردیف پایین هستند؟

- (۱) خیام و ابتهاج (۲) حافظ و ابتهاج (۳) نیما یوشیج و فردوسی (۴) خیام و نیما یوشیج

۱۸۵- کدام یک از فرض‌های زیر، می‌تواند قابل قبول باشد؟

- (۱) نقاشی‌های ابتهاج و فردوسی در یک ردیف نباشند.
 (۲) نقاشی‌های فردوسی و حافظ در یک ردیف نباشند.
 (۳) نقاشی‌های اعتصامی و ابتهاج در یک ردیف نباشند.
 (۴) هیچ کدام

راهنمایی: سوالات زیر را به دقت بخوانید و با توجه به صورت سؤال، جواب هر پرسش را در پاسخنامه علامت بزنید.

۱۸۶- به جای علامت سؤال، چه عددی می توان قرار داد؟

۴	۱۲	۹
۲	۴	۶
۱۵	?	۴

۱۳ (۴)

۲۰ (۳)

۴ (۲)

۸ (۱)

۱۸۷- سه نفر به اسامی A، B و C در حال قدم زدن هستند. هر ۷ قدمی که A برمی دارد، ۴ قدم B برمی دارد و هر ۶ قدمی که C برمی دارد، ۵ قدم A برمی دارد. اگر C، ۶۳ قدم بردارد، B چند قدم بر خواهد داشت؟

۳۲ (۴)

۳۱ (۳)

۳۰ (۲)

۲۹ (۱)

۱۸۸- پانزده گوی با فاصله برابر در یک امتداد قرار داده شده اند. اگر فاصله اولین و چهارمین گوی ۴۵ متر باشد (فاصله بین مرکز دو گوی)، فاصله بین اولین و آخرین گوی چند متر خواهد بود؟

۱۶۵ (۴)

۱۹۵ (۳)

۲۱۰ (۲)

۲۲۵ (۱)

۱۸۹- قیمت هر کیلو سیب ۳۰ هزار تومان و قیمت هر کیلو موز ۷۰ هزار تومان است. شخصی مقداری سیب و مقداری موز خریداری و جمعاً مبلغ ۷۵۰ هزار تومان به فروشنده پرداخت کرده است. کدام یک از مقادیر زیر می تواند مجموع سیب و موز خریداری شده (به کیلوگرم) توسط این شخص باشد؟

۴) نمی توان تعیین کرد.

۱۹ (۳)

۲۰ (۲)

۲۱ (۱)

۱۹۰- محمد از پارسا و امیر بزرگ تر است. مهدی بزرگ تر از پارسا و کوچک تر از امیر است. اگر امیر متولد ۱۳۷۰ باشد، آنگاه کدام یک از گزینه های زیر همواره درست است؟

(۱) محمد بعد از ۱۳۷۰ متولد شده است.

(۲) سال تولد پارسا کوچک تر از سال تولد امیر است.

(۳) مهدی بین سال های ۱۳۶۸ تا ۱۳۷۲ متولد شده است.

(۴) سال تولد پارسا بزرگ تر از ۱۳۷۰ است.

راهنمایی: این بخش از آزمون، سؤال هایی از نوع تجسمی را شامل می شود. هریک از پرسش های زیر را به دقت بررسی نموده و جواب درست آن را در پاسخنامه علامت بزنید.

۱۹۱- شکل \pm در آینه به صورت \mp دیده می شود. آینه نسبت به شکل در چه وضعیتی قرار دارد؟

(۱) فقط بالا

(۲) فقط پایین

(۳) بالا یا پایین

(۴) اطلاعات کافی نیست.

۱۹۲- کدام گزینه به جای علامت سؤال قرار می گیرد؟

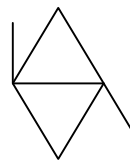
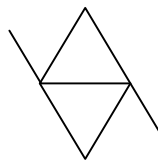
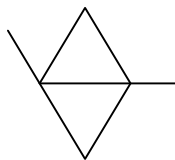
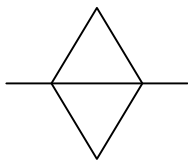

?

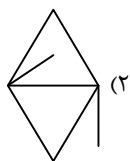

(۲)

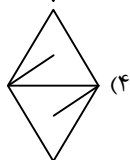

(۴)

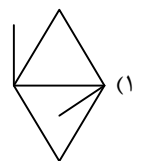

(۱)

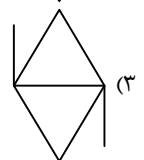

(۳)

۱۹۳- به جای علامت سؤال، کدام گزینه می تواند قرار بگیرد؟

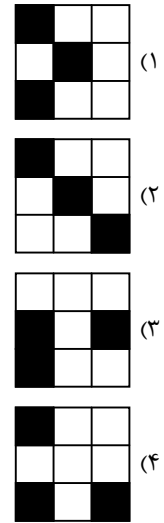
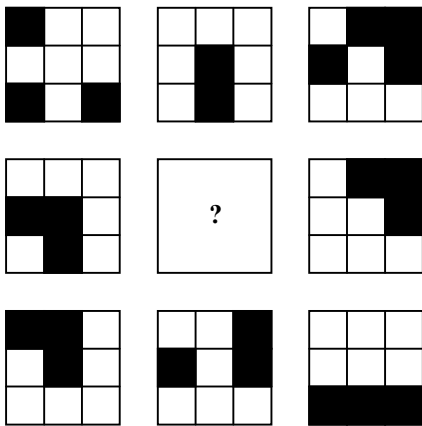

۱۹۴- به جای علامت سؤال، کدام گزینه قرار می گیرد؟

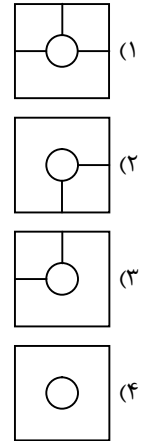
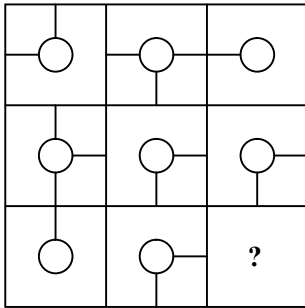

۱۹۵- کدام گزینه مناسب ترین شکل به جای علامت سؤال است؟

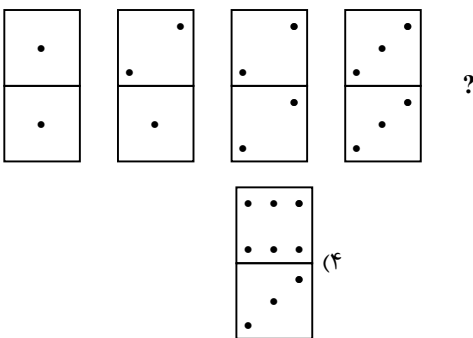

اسامی هیأت علمی آزمون‌های ویژه داوطلبان کنکور ۱۴۰۵ گروه علوم تجربی

مدیرگروه	عنوان درس	مسئول درس	طراحان	دستیار مسئول درس
محمدحسین کشانی	زیست‌شناسی	امیر کبیری‌راد	محمد پازوکی - علی پناهی شایق - بهرام میرحبیبی - منصور کهن‌دل امیر کبیری‌راد - علیرضا اکبرپور - مسعود حدادی - محمد شاملو	پرسا کامکار
	فیزیک	منصور داودوندی	علی نعیمی - بهمن شاهمرادی - احمد رضوانی منصور داودوندی - جمال خم‌خاجی	ساناز دریکوندی
	شیمی	شهرام شاه‌پرویزی	ماشاءالله سلیمانی - بهنام ابراهیم‌پور - مهرداد ملاصالحی - سید صمد صفوی حسین شرانلو - رضا بخشیان - محمدرضا پورجاوید - یاسر راش	حنانه شریف‌خطیبی
	زمین‌شناسی	شکیبا کریمی	فرزانه رجایی - حسن علیمحمدی فرزانه صاعدی - عباس روزبهانی	-
سیدامیرمحمد سیدشاکری	ریاضی	ایمان اردستانی	مهرداد کیوان - علی افضل‌زاده - ایمان اردستانی	وحید جعفری مهدی پوررضایی

معاون تولید محتوا: علی الفتی

مدیر واحد آموزش تخصصی: محمدرضا محمدهاشمی