

آزمون آزمایشی ۴ اردیبهشت ۱۴۰۵

گروه آزمایشی علوم انسانی

ویژه داوطلبان آزمون سراسری ۱۴۰۵

A

دفترچه شماره ۴

وقت پیشنهادی	تا شماره	از شماره	تعداد پرسش	مواد امتحانی
۲۰ دقیقه	۲۲۵	۲۰۶	۲۰	تعلیم و تربیت اسلامی
۴۰ دقیقه	۲۴۵	۲۲۶	۲۰	هوش و استعداد معلّمی
مدت پاسخ‌گویی: ۶۰ دقیقه		تعداد کل پرسش‌ها: ۴۰		

دفترچه پاسخ تشریحی



داوطلب گرامی، جهت استفاده از خدمات اختصاصی خود مانند کارنامه هوشمند بعد از آزمون، بانک سؤال گزینه دو، آزمونک‌ها، رفع اشکال هوشمند و ... با استفاده از نام کاربری و رمز عبور وارد سایت gozine2.ir شوید. در ثبت نام اینترنتی نام کاربری کد ملی شماست و رمز عبور توسط خودتان تعیین شده است. در ثبت نام انفرادی و مدرسه‌ای، نام کاربری و رمز عبور خود را از مدرسه یا نمایندگی شهر خود دریافت نمایید.

پاسخ تشریحی تصویری



۲۰۶- بسترساز آمادگی برای ازدواج چیست و ثمره پاسخ به نیاز جنسی به شیوه نادرست کدام است؟

- (۱) بلوغ جنسی و بلوغ عقلی و فکری - افزایش فشارهای روحی و روانی و ایجاد آسیب‌های اجتماعی
- (۲) توجه به منزلت انسانی یکسان زن و مرد - افزایش فشارهای روحی و روانی و ایجاد آسیب‌های اجتماعی
- (۳) بلوغ جنسی و بلوغ عقلی و فکری - پژمردگی روح و روان فرد و شکست شخصیت او پس از لذت آنی گناه
- (۴) توجه به منزلت انسانی یکسان زن و مرد - پژمردگی روح و روان فرد و شکست شخصیت او پس از لذت آنی گناه

۲۰۷- دین اسلام در مورد راه‌های شناخت همسر، همه موارد را توصیه می‌فرماید به جز،

- (۱) تحقیق درباره خانواده همسر
- (۲) گفتگوی طرفین در جلسات حضوری
- (۳) گفت‌وگوی بوالهوسانه با عنوان شناخت روحیه همسر
- (۴) معاشرت خانواده‌های دو طرف با یکدیگر

۲۰۸- از تدریس آیه شریفه ﴿وَمِنْ آيَاتِهِ أَنْ خَلَقَ لَكُمْ مِنْ أَنْفُسِكُمْ أَزْوَاجًا لِتَسْكُنُوا إِلَيْهَا وَجَعَلَ بَيْنَكُمْ مَوَدَّةً وَرَحْمَةً...﴾ چه نتیجه‌ای در مورد اهداف ازدواج حاصل می‌شود؟

- (۱) اهمیت حفظ عفاف و پاکدامنی (۲) انس و آرامش با همسر (۳) رشد و پرورش فرزندان (۴) پاسخ به نیاز جنسی انسان

۲۰۹- رسول خدا ﷺ قسمتی از اوقات خود را که به کارهای شخصی اختصاص داده بود، چگونه تقسیم می‌کرد؟

- (۱) صرف امور شخصی خود و فاطمه (س) می‌کرد.
- (۲) برای اهل بیت خویش اختصاص می‌داد.
- (۳) به فرزندان خود اختصاص می‌داد.
- (۴) میان خود و مردم تقسیم می‌کرد.

۲۱۰- کدام یک از گزاره‌های زیر ارتباط بهتری با آیه شریفه ﴿وَعَسَى أَنْ تَكْرَهُوا شَيْئًا وَهُوَ خَيْرٌ لَكُمْ وَعَسَى أَنْ تُحِبُّوا شَيْئًا وَهُوَ شَرٌّ لَكُمْ﴾ دارد؟

- (۱) متوکل باید تمام کارهایش اعم از مقدمه و نتیجه را به خدا واگذار کند.
- (۲) توکل از عوامل تکمیل عهد است و قصد داریم نسبت به گذشته محکم‌تر به پیش برویم.
- (۳) متوکل می‌داند در صورت انجام وظیفه هر نتیجه‌ای به دست آید به مصلحت اوست.
- (۴) توکل، کمک‌کننده به کسی است که کار کند و احساس مسئولیت داشته باشد.

۲۱۱- توکل وقتی معنا دارد که انسان مسئولیت و وظیفه خود را به خوبی انجام دهد یعنی،

- (۱) راه مناسب را انتخاب کند و مشورت کند و صبر داشته باشد.
- (۲) راه مناسب را انتخاب کند و خضوع و فروتنی با مردم را پیشه خود قرار دهد و در همه مراحل تفکر کند.
- (۳) اندیشه و تفکر کند، خضوع و فروتنی با مردم را پیشه خود قرار دهد و سپس با عزم حرکت کند.
- (۴) اندیشه و تفکر کند، با دیگران مشورت کند و بهترین راه را برگزیند.

۲۱۲- بیت زیر به کدام یک از سؤالات زیر پاسخ می‌دهد؟

این نکته رمز اگر بدانی، دانی هر چیز که در جستن آنی، آنی

- (۱) ما در چگونه جهانی زندگی می‌کنیم؟
- (۲) ما در جهان چگونه زندگی می‌کنیم؟
- (۳) نحوه زندگی پس از مرگ چگونه است؟
- (۴) معیار ارزش واقعی انسان چیست؟

۲۱۳- در دیدگاه امام صادق (ع) و امیرالمؤمنین (ع)، به ترتیب کدام عوامل نشانه‌های «سستی و ضعف دین» و «اعلان جنگ با خدا» می‌باشد؟

- (۱) پوشیدن لباس نازک و بدن‌نما - آراستن خود برای جلب توجه دیگران
- (۲) آراستن خود برای جلب توجه دیگران - آراستن خود برای جلب توجه دیگران
- (۳) پوشیدن لباس نازک و بدن‌نما - پوشیدن لباس نازک و بدن‌نما
- (۴) آراستن خود برای جلب توجه دیگران - پوشیدن لباس نازک و بدن‌نما

۲۱۴- مفهوم آیه شریفه ﴿يَدْنِينَ عَلَيْهِنَّ مِنْ جَلَابِيهِنَّ﴾ چه می‌باشد؟

- (۱) استفاده از چادر
- (۲) نزدیک کردن پوشش
- (۳) انداختن روسری بر روی سینه و گردن
- (۴) شناخته شدن به حجاب

۲۱۵- مصادیق آیه شریفه ﴿وَالَّذِينَ كَسَبُوا السَّيِّئَاتِ جَزَاءُ سَيِّئَةٍ بَمِثْلِهَا وَ تَرْهَقُهُمْ ذُلَّةٌ﴾ کدام منزلت انسانی را نادیده گرفته‌اند؟

- (۱) ﴿وَمِنْ آيَاتِهِ أَنْ خَلَقَ لَكُمْ مِنْ أَنْفُسِكُمْ أَزْوَاجًا لِتَسْكُنُوا إِلَيْهَا وَ جَعَلَ بَيْنَكُمْ مَوَدَّةً وَ رَحْمَةً﴾
- (۲) ﴿وَ جَعَلَ لَكُمْ مِنْ أَزْوَاجِكُمْ بَنِينَ وَ حَفَدَةً وَ رَزَقَكُمْ مِنَ الطَّيِّبَاتِ﴾
- (۳) «آنه لیس لانیفسکم ثمن آلا الجنة فلا تبیعوها آلا بها»
- (۴) ﴿لَّذِينَ أَحْسَنُوا الْحُسْنَى وَ زِيَادَةٌ﴾

۲۱۶- عبارت شریفه ﴿ما فرزندان آدم را کرامت بخشیدیم﴾ و حدیث «بنده کسی مثل خودت نباش، زیرا خداوند تو را آزاد آفریده است.» به ترتیب

- (۱) شناخت ارزش خود - نفروختن خویش به بهای اندک
- (۲) شناخت ارزش خود - تلاش برای بندگی خداوند
- (۳) توجه به عظمت خداوند - نفروختن خویش به بهای اندک
- (۴) توجه به عظمت خداوند - تلاش برای بندگی خداوند

۲۱۷- با توجه به آیات قرآن کریم، کدام مورد در رابطه با خلقت زن و مرد و شخصیت آنان درست است؟

- ۱) زنان و مردان ویژگی‌های فطری مشترکی دارند و کرامتی که خداوند به آنان بخشیده است، اختصاص به یکی از آن دو ندارد.
- ۲) با توجه به وظایف خاص زنان و مردان، اهداف متفاوتی برای هر کدام تعیین شده و ویژگی فطری خاصی وجود دارد.
- ۳) تفاوت‌های روان‌شناختی و زیستی زنان و مردان موجب شده تا هر کدام نقش خاصی را به‌عهده گیرند که کاملاً جدا از هم است.
- ۴) نقش‌های متفاوت زنان و مردان برای آن است که هر کدام به تنهایی بتوانند به سوی هدف حرکت کنند و نیازمند هم نباشند.

۲۱۸- مطابق احکام اسلامی «کسی که به قصد ستم به مظلوم سفر کرده باشد» و «کسی که روزه است، بعد از ظهر مسافرت کند»، به ترتیب

وظیفه‌اش درباره انجام روزه چیست؟

- ۱) نمی‌تواند روزه‌اش را بگیرد- نباید روزه‌اش را ادامه دهد.
- ۲) باید روزه‌اش را بگیرد- نباید روزه‌اش را ادامه دهد.
- ۳) باید روزه‌اش را بگیرد- باید روزه‌اش را ادامه دهد.
- ۴) نمی‌تواند روزه‌اش را بگیرد- باید روزه‌اش را ادامه دهد.

۲۱۹- یکی از وظایف و کارهای مهندسان، «ذوب مواد» است؛ این مسئولیت با کدام یک از وظایف و کارهای معلم و مربی متناظر است؟

- ۱) کشف استعدادها و شاگردان
- ۲) خارج کردن شاگردان از انحرافات
- ۳) علاقه‌مند کردن شاگردان به درس
- ۴) وحدت شاگردان برای ورود به جامعه

۲۲۰- چند مورد از ویژگی‌های ذکر شده، از نشانه‌های بی‌تکلفی است؟

- سلام کردن به همه افراد
- رفت و آمد با طبقه محروم
- توقع نداشتن از مردم
- جواب نرم به مردم
- داشتن دلسوزی نسبت به مردم

- ۱) دو مورد
- ۲) سه مورد
- ۳) چهار مورد
- ۴) یک مورد

۲۲۱- مربیان بشر یعنی انبیا علیهم‌السلام، برای دفاع از حق به استقبال خطر می‌رفتند. آیه‌های شریفه «أُخْرِجُهُم مِّن قَرْيَتِكُمْ» و «إِنَّكَ لَمَجْنُونٌ» به ترتیب

به کدام یک از خطرات دفاع از حق اشاره دارند؟

- ۱) تبعید- تحقیر
- ۲) تبعید- شهادت
- ۳) تحقیر- تبعید
- ۴) تحقیر- شهادت

۲۲۲- آیه شریفه «وَلَوْ كُنْتَ فَظًّا غَلِيظَ الْقَلْبِ لَانْفَضُّوا مِنْ حَوْلِكَ» به کدام یک از صفات معلمی اشاره دارد؟

- ۱) آراستگی
- ۲) اخلاق خوب
- ۳) تواضع و فروتنی
- ۴) سابقه نیک

۲۲۳- کدام گزینه به ترتیب، پاسخ درست موارد زیر است؟

الف) نصف علم از نگاه امام علی علیه‌السلام

ب) زمان کامل شدن علم

- ۱) الف) پویا و به‌روز بودن
- ۲) الف) پویا و به‌روز بودن
- ۳) الف) گفتن «نمی‌دانم»
- ۴) الف) گفتن «نمی‌دانم»

۲۲۴- کدام مورد از عبارات زیر، در رابطه با وظایف معلم نا درست است؟

الف) معلم با تجربه کسی است که قالب‌پذیر باشد.

ب) مربی حکیم حتی در مسائل سطحی و زودگذر توقف دارد.

پ) قرآن کریم، نهج‌البلاغه و روایات بهترین معیار سنجش ما هستند.

ت) «حکمت» به معنی معرفت، شناخت اسرار و آگاهی از حقایق است.

ث) فساد، فشار و نفاق از جمله شگردهای دشمنان جهت ضربه‌زدن به شما است.

- ۱) «پ»
- ۲) «ب» و «ث»
- ۳) «الف» و «ث»
- ۴) «الف» و «ب»

۲۲۵- اسلام به طرفداران خود، هم‌غذای فکری می‌دهد (الف) و هم‌غذای روح (ب). همچنین با مخالفان خود، برخوردی منطقی دارد (پ).

به ترتیب کدام گزینه مرتبط با موارد «الف»، «ب» و «پ» هستند؟

- ۱) الف) حکمت
- ۲) الف) موعظه حسنه
- ۳) الف) حکمت
- ۴) الف) موعظه حسنه

راهنمایی: در این بخش از آزمون، یک متن داده شده است. متن را به دقت بخوانید و پاسخ سؤال‌هایی را که در زیر آن آمده است، با توجه به آنچه می‌توان از متن استنتاج یا استنباط کرد، انتخاب کنید و در پاسخنامه علامت بزنید.

■ در نیمه دوم قرن بیستم، پژوهش‌های زیست‌محیطی نشان داد که بسیاری از اکوسیستم‌ها به دلیل بهره‌برداری بی‌رویه و مدیریت جزیره‌ای منابع طبیعی در معرض فروپاشی قرار گرفته‌اند. در واکنش به این وضعیت، رویکرد «مدیریت جامع اکوسیستم» مطرح شد؛ رویکردی که بر هم‌تنیدگی عوامل زیستی، انسانی و اقتصادی تأکید دارد و تلاش می‌کند فرایندهای طبیعی را نه به‌عنوان مجموعه‌ای از اجزای جداگانه، بلکه به‌مثابه شبکه‌ای پویا تحلیل کند. دانشمندان این حوزه با الهام از مدل‌های پویایی جمعیت، شبکه‌های غذایی و تعاملات محلی، ابزارهایی مانند «ارزیابی زیست‌محیطی مشارکتی» و «مدل‌سازی منظر» را برای کاهش فشار انسانی و بازسازی زیست‌بوم‌ها پیشنهاد کرده‌اند. ترکیب این عناصر، مدیریت اکوسیستم را از یک فعالیت زیست‌شناختی محدود به دانشی میان‌رشته‌ای تبدیل کرده است.

از سوی دیگر، موفقیت برنامه‌های حفاظت محیط زیست بدون همراهی جوامع محلی و کاربران اصلی منابع طبیعی دشوار است. تجربه‌های میدانی نشان می‌دهد زمانی که گروه‌های محلی در تصمیم‌گیری‌ها سهیم باشند، طرح‌ها پایدارتر اجرا می‌شوند و میزان تعارضات کمتر می‌شود. در مقابل، برنامه‌هایی که توسط نهادهای مرکزی طراحی و صرفاً از لایه بالا اعمال می‌شوند، بیشتر با مقاومت اجتماعی و ناکامی عملی روبه‌رو می‌شوند.

۲۲۶- کدام مورد در پاراگراف اول درباره «مدیریت جامع اکوسیستم»، مطرح نشده است؟

- (۱) توجه به سازوکارهای طبیعی در قالب شبکه‌ای از تعاملات پویا
- (۲) استفاده از الگوهای زیست‌محیطی برای کاهش فشار انسانی
- (۳) اشاره به فناوری‌های داده‌محور در پایش گسترده اکوسیستم‌ها
- (۴) تأکید بر پیوند میان مؤلفه‌های زیستی و انسانی

۲۲۷- کدام گزاره با محتوای متن سازگار نیست؟

- (۱) مدیریت جامع اکوسیستم بر یک حوزه علمی منفرد تمرکز دارد.
 - (۲) بی‌توجهی به شیوه‌های بهره‌برداری سبب تضعیف ساختار اکوسیستم‌ها شده است.
 - (۳) مشارکت مردم محلی می‌تواند احتمال اجرای پایدار طرح‌های حفاظتی را افزایش دهد.
 - (۴) مدل‌سازی منظر در مدیریت اکوسیستم برای تحلیل ارتباط میان عوامل طبیعی کاربرد دارد.
- ۲۲۸- متن حاضر اطلاعات لازم برای پاسخ‌دادن به کدام پرسش‌ها را فراهم می‌کند؟
- (الف) چه عواملی موجب شکل‌گیری رویکرد مدیریت جامع اکوسیستم شده‌اند؟
- (ب) چرا حضور جامعه محلی در تصمیم‌گیری‌های زیست‌محیطی اهمیت دارد؟
- (ج) تفاوت کارکردی میان «ارزیابی زیست‌محیطی مشارکتی» و «مدل‌سازی منظر» چیست؟

- (۱) «الف» و «ب»
- (۲) «الف» و «ج»
- (۳) «ب»
- (۴) «ج»

راهنمایی: برای پاسخ‌گویی به ۴ سؤال بعدی لازم است توضیحات متن‌ها را خوانده و موقعیتی را که در هر متن مطرح شده مورد تجزیه و تحلیل قرار دهید و سپس گزینه‌ای را که فکر می‌کنید پاسخ مناسب‌تری برای آن سؤال است، انتخاب کنید. هر سؤال را با دقت بخوانید و با توجه به مطالب مطرح‌شده در متن و نتایجی که بیان شده و بیان نشده ولی قابل استنتاج است، پاسخی را که صحیح‌تر به نظر می‌رسد، انتخاب و در پاسخ‌نامه علامت بزنید.

■ جنبش سورئالیسم که در اوایل قرن بیستم ظهور کرد، عمیقاً تحت تأثیر نظریه‌های روانکاوی زیگموند فروید قرار داشت و هدف اصلی خود را بر کاوش در قلمروی ناخودآگاه، رؤیاهای انسان و منطق غیرمتعارف قرار داد. هنرمندان سورئالیست با استفاده از تکنیک‌هایی مانند «نوشتار خودکار» و «نقاشی خودکار»، تلاش می‌کردند تا زنجیرهای منطق و قراردادهای اجتماعی را کنار زده و خلاقیت بکر و دست‌نخورده ذهن را به سطح آورند. این رویکرد منجر به خلق آثاری شد که اغلب تصاویر نامأنوس، تضادهای بصری خیره‌کننده و روابط علت و معلولی غیرمنتظره را به نمایش می‌گذاشتند؛ با این هدف که در نهایت به بیانی عمیق‌تر و واقعی‌تر از وضعیت درونی انسان دست یابند.

۲۲۹- کدام گزاره، علت اصلی گرایش سورئالیست‌ها به تکنیک‌های «خودکار» را بهتر تبیین می‌کند؟

- (۱) تمایل به ایجاد آثار هنری با زیبایی‌شناسی بصری منحصربه‌فرد و تضادهای خیره‌کننده
- (۲) تأثیرپذیری از نظریه‌های فروید در جهت ترسیم نمادین قلمرو رویاها و منطق غیرمتعارف
- (۳) تلاش برای نمایش عمیق‌تر و صادقانه پویایی‌های روان‌شناختی انسان از طریق ارتباط مستقیم با ذهن
- (۴) پیگیری رویکردی انقلابی برای گسستن از قیدوبندهای منطق عرفی و دسترسی به خلاقیت ناخودآگاه

■ تورّم به طور کلی، به پدیده افزایش مداوم و پایدار در سطح عمومی قیمت کالاها و خدمات اطلاق می‌شود که پیامد مستقیم آن، کاهش خرید پول در جامعه است؛ به این معنا که با مقدار پول ثابت، دیگر نمی‌توان همان حجم از کالاها و خدمات را خریداری کرد. در حالی که سطوح بالای تورّم می‌تواند به بی‌ثباتی شدید اقتصادی، کاهش سرمایه‌گذاری و از بین رفتن ارزش پس‌اندازها منجر شود، یک نرخ تورّم ملایم و قابل پیش‌بینی، گاهی اوقات به عنوان نشانه‌ای از رشد اقتصادی سالم و فعال بودن چرخه تولید و مصرف تلقی می‌گردد.

۲۳۰- کدام یک از استنتاج‌های زیر، درباره رابطه بین «تورّم» و «سلامت اقتصادی» از متن قابل برداشت است؟

- (۱) هرگونه افزایش در سطح عمومی قیمت‌ها، نشان‌دهنده رکود اقتصادی و کاهش سرمایه‌گذاری است.
- (۲) تورّم ملایم و قابل کنترل، می‌تواند به عنوان شاخصی از پویایی مثبت در اقتصاد تلقی شود.
- (۳) کاهش قدرت خرید پول، همواره منجر به بی‌ثباتی اقتصادی و از بین رفتن ارزش پس‌اندازها می‌گردد.
- (۴) نرخ تورّم، عامل مستقلی است که ارتباطی با چرخه تولید و مصرف ندارد.

■ هوش مصنوعی (AI)، به عنوان یکی از شاخه‌های پیشرو و پیچیده در حوزه علوم کامپیوتر، با هدف اصلی خود یعنی ساخت سیستم‌ها و ماشین‌های هوشمند، به دنبال تقلید و شبیه‌سازی قابلیت‌های شناختی انسان است. این قابلیت‌ها شامل فرایندهایی چون یادگیری از تجربیات، توانایی حل مسائل پیچیده، درک زبان طبیعی، استدلال منطقی و اتخاذ تصمیمات آگاهانه در شرایط مختلف می‌شود. چشم‌انداز نهایی این حوزه، توسعه ماشین‌هایی است که نه تنها بتوانند وظایف محوله را به صورت خودکار انجام دهند، بلکه قادر باشند به طور مستقل توانایی تفکر داشته باشند، استراتژی‌های نوآورانه ابداع کنند و در مواجهه با موقعیت‌های جدید، عملکردی هوشمندانه و انطباق‌پذیر از خود نشان دهند.

۲۳۱- فراتر از انجام وظایف خودکار، نگاه نهایی توسعه هوش مصنوعی بر کدام قابلیت اساسی تأکید دارد؟

- (۱) توانایی پردازش حجم عظیمی از داده‌ها در کسری از ثانیه
- (۲) بهبود دقت در درک زبان طبیعی و استدلال منطقی در مقایسه با انسان
- (۳) قابلیت تفکر مستقل، ابداع استراتژی‌های نو و انطباق‌پذیری در موقعیت‌های جدید
- (۴) پیچیدگی الگوریتم‌های یادگیری ماشین برای تقلید کامل از فرایندهای شناختی انسان

■ اصل بنیادین «برهم‌نهی کوانتومی» (Quantum Superposition) یکی از شگفت‌انگیزترین مفاهیم در مکانیک کوانتومی است که بیان می‌کند یک سیستم کوانتومی مانند یک ذره یا اتم، می‌تواند به طور هم‌زمان در چندین حالت ممکن مثل موقعیت‌های مکانی یا سطوح انرژی متفاوت وجود داشته باشد. این وضعیت «برهم‌نهی» تا زمانی ادامه می‌یابد که یک عمل اندازه‌گیری بر روی سیستم انجام شود. در لحظه اندازه‌گیری، سیستم کوانتومی مجبور به «فروپاشی» به یکی از حالت‌های ممکن می‌شود و تنها همان حالت مشاهده‌پذیر خواهد بود.

۲۳۲- کدام گزاره، رابطه علت و معلولی بین «اندازه‌گیری» و «حالت سیستم» در پدیده برهم‌نهی کوانتومی را به درستی تبیین می‌کند؟

- (۱) عمل اندازه‌گیری، صرفاً مشاهده‌گری حالت فعلی سیستم بدون ایجاد تغییری در آن است.
- (۲) اندازه‌گیری باعث می‌شود سیستم از حالت برهم‌نهی خارج شده و به طور قطعی در یکی از حالت‌های ممکن قرار گیرد.
- (۳) فروپاشی سیستم به یک حالت خاص، پیش‌شرط لازم برای امکان‌پذیر شدن عمل اندازه‌گیری است.
- (۴) سیستم در حالت برهم‌نهی باقی می‌ماند، مگر اینکه عمل اندازه‌گیری به صورت مداوم تکرار شود.

راهنمایی: اطلاعات هر سؤال را بخوانید و با توجه به داده‌ها و تجزیه و تحلیل آن‌ها، پاسخ دهید.

■ یکی از نقاش‌های خوش‌ذوق ایرانی، تصویر شش شاعر برجسته ایران (حافظ، خیام، فردوسی، اعتصامی، نیما یوشیج و ابتهاج) را نقاشی کرده است. او می‌خواهد این شش نقاشی را به صورت دو ردیف سه‌تایی زیر هم در نمایشگاه خود بر روی دیوار نصب کند. اطلاعات زیر در دسترس است:

(الف) نقاشی‌های خیام و فردوسی در یک ردیف نیستند.

(ب) نقاشی‌های ابتهاج و حافظ کنار هم هستند.

(ج) نقاشی‌های فردوسی و اعتصامی در یک ستون هستند.

با توجه به اطلاعات بالا به ۳ سؤال زیر پاسخ دهید.

۲۳۳- اگر بدانیم نقاشی فردوسی سمت چپ نقاشی حافظ قرار دارد و همچنین نقاشی خیام در ستون وسط ردیف بالا است، نقاشی سمت راست ردیف بالا برای چه کسی است؟

- (۱) حافظ (۲) نیما یوشیج (۳) اعتصامی (۴) ابتهاج

۲۳۴- اگر نقاشی خیام در ردیف بالا و نقاشی حافظ در ردیف پایین نباشد، کدام دو نقاشی در ردیف پایین هستند؟

- (۱) خیام و ابتهاج (۲) حافظ و ابتهاج (۳) نیما یوشیج و فردوسی (۴) خیام و نیما یوشیج

۲۳۵- کدام یک از فرض‌های زیر، می‌تواند قابل قبول باشد؟

- (۱) نقاشی‌های ابتهاج و فردوسی در یک ردیف نباشند.
- (۲) نقاشی‌های فردوسی و حافظ در یک ردیف نباشند.
- (۳) نقاشی‌های اعتصامی و ابتهاج در یک ردیف نباشند.
- (۴) هیچ کدام

راهنمایی: سوالات زیر را به دقت بخوانید و با توجه به صورت سؤال، جواب هر پرسش را در پاسخنامه علامت بزنید.

۲۳۶- به جای علامت سؤال، چه عددی می توان قرار داد؟

۴	۱۲	۹
۲	۴	۶
۱۵	?	۴

۱۳ (۴)

۲۰ (۳)

۴ (۲)

۸ (۱)

۲۳۷- سه نفر به اسمی A، B و C در حال قدم زدن هستند. هر ۷ قدمی که A برمی دارد، ۴ قدم B برمی دارد و هر ۶ قدمی که C برمی دارد، ۵ قدم A برمی دارد. اگر C، ۶۳ قدم بردارد، B چند قدم برخواهد داشت؟

۳۲ (۴)

۳۱ (۳)

۳۰ (۲)

۲۹ (۱)

۲۳۸- پانزده گوی با فاصله برابر در یک امتداد قرار داده شده اند. اگر فاصله اولین و چهارمین گوی ۴۵ متر باشد (فاصله بین مرکز دو گوی)، فاصله بین اولین و آخرین گوی چند متر خواهد بود؟

۱۶۵ (۴)

۱۹۵ (۳)

۲۱۰ (۲)

۲۲۵ (۱)

۲۳۹- قیمت هر کیلو سیب ۳۰ هزار تومان و قیمت هر کیلو موز ۷۰ هزار تومان است. شخصی مقداری سیب و مقداری موز خریداری و جمعاً مبلغ ۷۵۰ هزار تومان به فروشنده پرداخت کرده است. کدام یک از مقادیر زیر می تواند مجموع سیب و موز خریداری شده (به کیلوگرم) توسط این شخص باشد؟

۴) نمی توان تعیین کرد.

۳) ۱۹

۲) ۲۰

۱) ۲۱

۲۴۰- محمد از پارسا و امیر بزرگ تر است. مهدی بزرگ تر از پارسا و کوچک تر از امیر است. اگر امیر متولد ۱۳۷۰ باشد، آنگاه کدام یک از گزینه های زیر همواره درست است؟

۲) سال تولد پارسا کوچک تر از سال تولد امیر است.

۱) محمد بعد از ۱۳۷۰ متولد شده است.

۴) سال تولد پارسا بزرگ تر از ۱۳۷۰ است.

۳) مهدی بین سال های ۱۳۶۸ تا ۱۳۷۲ متولد شده است.

راهنمایی: این بخش از آزمون، سؤال هایی از نوع تجسمی را شامل می شود. هریک از پرسش های زیر را به دقت بررسی نموده و جواب درست آن را در پاسخنامه علامت بزنید.

۲۴۱- شکل \pm در آینه به صورت \mp دیده می شود. آینه نسبت به شکل در چه وضعیتی قرار دارد؟

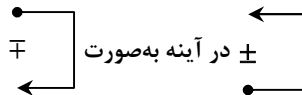

۱) فقط بالا

۲) فقط پایین

۴) اطلاعات کافی نیست.

۳) بالا یا پایین

۲۴۲- کدام گزینه به جای علامت سؤال قرار می گیرد؟

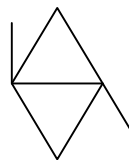
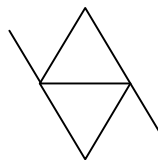
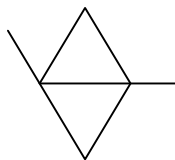
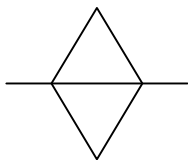

?

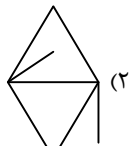

۲)

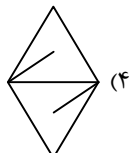

۴)

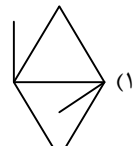

۱)

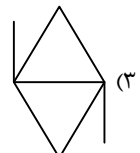

۳)

۲۴۳- به جای علامت سؤال، کدام گزینه می تواند قرار بگیرد؟

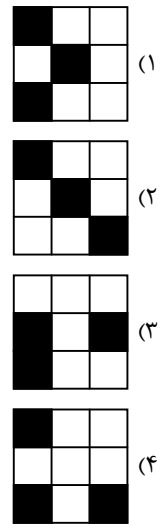
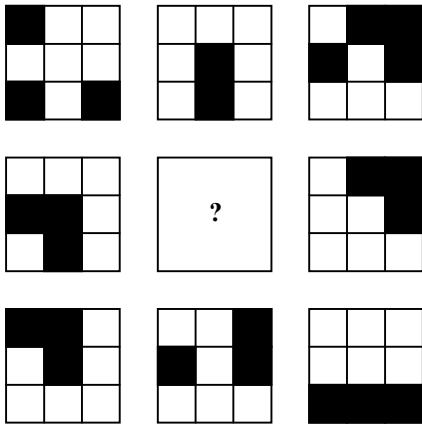

۲۴۴- به جای علامت سؤال، کدام گزینه قرار می گیرد؟

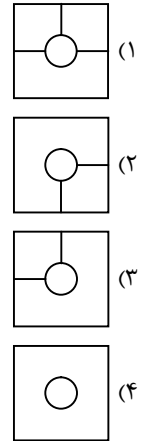
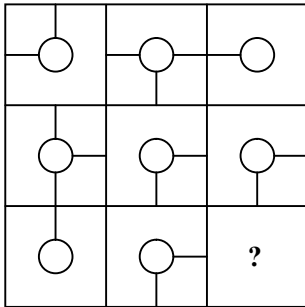

۲۴۵- کدام گزینه مناسب ترین شکل به جای علامت سؤال است؟

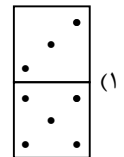
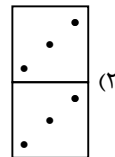
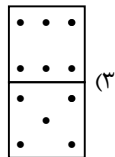
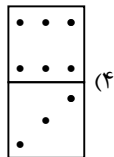
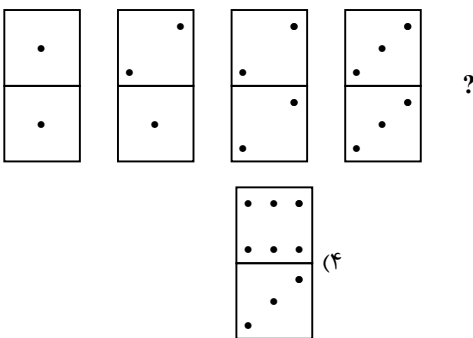

اسامی هیأت علمی آزمون های ویژه داوطلبان کنکور ۱۴۰۵ گروه علوم انسانی

مدیر گروه	عنوان درس	مسئول درس	طراحان	دستیار مسئول درس
علی اکبر آخوندی	ریاضی	حسین افسری	وحید رباعی - حسین افسری - علی افضل زاده	مهدی پوررضایی - عباس مالکی
	علوم و فنون ادبی	محمد رضا پیرو	ابوالفضل قاضی - محمد رضا لمسه چی - علی عطری طاهره موسی زاده - محمد رضا پیرو - امیرمهد اسفندی	حسنا محمدی - سپهر سالار کیا
	جامعه شناسی	الهام رضایی	آزیتا بیدقی - فروغ تیموریان - علیرضا مختاری محمد زمان کبیر - محمود حسن پور	فاطمه صفری
	روان شناسی	سیده ضحی سکاکی	سیمین زاهدی - سیده ضحی سکاکی - حمیدرضا توکلی	ثنا کاشیان
	عربی	پویا رضاداد	کاظم غلامی - اسرافیل قربان پور - حمید جوهری مجد پدرام علیمرادی - پویا رضاداد - عرفان جالیزی	-
	تاریخ	سیده ساره زاهدی	شهرام امامی - بهروز یحیی - نگار مروتی - مریم قلی پور	-
	جغرافیا	الناز گنج کار	شهرام امامی - بهروز یحیی - نگار مروتی	الهه ریاحی نسب
	فلسفه و منطق	سعید رحیمیان	حمید سودیان طهرانی - علی اکبر آخوندی - سعید رحیمیان مهدی لاجوردی - فرهاد قاسمی نژاد - ناصر آزادجو	محمد حسین خدام فراز مختاری نژاد
	اقتصاد	امیر محمد بیگی	حسین خاکساری - میترا چینی ساز - طاهره کریمی محمد رضا مبارکی - علی محسنی - آرش بدری	محمد رضا مبارکی

مدیر واحد آموزش تخصصی: محمد رضا محمد هاشمی

معاون تولید محتوا: علی الفتی