

# آزمون آزمایشی ۵ اردیبهشت ۱۴۰۴

گروه آزمایشی علوم انسانی و علوم و معارف اسلامی

ویژه کنکور فرهنگیان

A

دفترچه شماره ۴

وقت پیشنهادی	تا شماره	از شماره	تعداد پرسش	مواد امتحانی
۲۰ دقیقه	۲۲۵	۲۰۶	۲۰	تعلیم و تربیت اسلامی
۴۰ دقیقه	۲۴۵	۲۲۶	۲۰	هوش و استعداد معلّمی

مدت پاسخ‌گویی: ۶۰ دقیقه

تعداد کل پرسش‌ها: ۴۰

توجه مهم: داوطلبان هر دو گروه آزمایشی علوم انسانی و علوم و معارف اسلامی که متقاضی آزمون ویژه کنکور فرهنگیان هستند، باید به شماره سؤالات ۲۰۶ الی ۲۴۵ دفترچه شماره ۴ پاسخ دهند. داوطلبان گروه انسانی دقت نمایند در پاسخ برگ خود به سؤالات شماره ۱۶۱ تا ۲۰۵ (دفترچه شماره ۳ که ویژه گروه معارف است) نباید پاسخ بدهند و این قسمت باید خالی بماند.



دانش آموز گرامی، شما می‌توانید با اسکن تصویر روبه‌رو به وسیله گوشی هوشمند و یا تبلت خود، پاسخ‌های تشریحی را مشاهده نمایید.

داوطلب گرامی، جهت استفاده از خدمات خود مانند کارنامه هوشمند بعد از آزمون، بانک سؤال گزینه دو، آزمونک‌ها، رفع اشکال هوشمند، دفترچه پاسخ تشریحی و آرشیو آزمون‌های گزینه دو، با استفاده از نام کاربری و رمز عبور وارد سایت [gozine2.ir](http://gozine2.ir) شوید. در ثبت نام اینترنتی نام کاربری کد ملی شماست و رمز عبور توسط خودتان تعیین شده است. در ثبت نام انفرادی و مدرسه‌ای، نام کاربری و رمز عبور خود را از مدرسه یا نمایندگی شهر خود دریافت نمایید.



وقت پیشنهادی: ۲۰ دقیقه

## تعلیم و تربیت اسلامی

دین‌ورزندگی: بخش دوم (درس‌های ۹ تا ۱۴)

دین‌ورزندگی ۲: بخش دوم (درس‌های ۱۶ تا ۱۸)

مهارت معلمی: فصل‌های اول تا سوم

۲۰۶- مطابق فرمایشات علوی، کوچک شدن غیرخدا در چشم افراد دارای عزت، نتیجه چیست و چرا دوره جوانی بستر مناسبی برای تقویت عزت نفس می‌باشد؟

- (۱) بنده غیر نبودن - نیاز به مقبولیت  
 (۲) بزرگ بودن خدا در نظرشان - نیاز به مقبولیت  
 (۳) بنده غیر نبودن - قوی‌تر بودن گرایش به خوبی در او  
 (۴) بزرگ بودن خدا در نظرشان - قوی‌تر بودن گرایش به خوبی در او

۲۰۷- در جهت تصمیم و عزم برای حرکت، باید ..... و آیه شریفه ..... بر این مطلب دلالت دارد.

- (۱) در آنچه انتخاب کردیم تفکر کنیم - «وَأَصْبِرْ عَلَىٰ مَا أَصَابَكَ إِنَّ ذَٰلِكَ مِنْ عَزْمِ الْأُمُورِ»  
 (۲) در آنچه انتخاب کردیم تفکر کنیم - «قُلْ إِنْ كُنْتُمْ تُحِبُّونَ اللَّهَ فَاتَّبِعُونِي يُحْبِبْكُمُ اللَّهُ»  
 (۳) آنچه را انتخاب کردیم عملی سازیم - «وَأَصْبِرْ عَلَىٰ مَا أَصَابَكَ إِنَّ ذَٰلِكَ مِنْ عَزْمِ الْأُمُورِ»  
 (۴) آنچه را انتخاب کردیم عملی سازیم - «قُلْ إِنْ كُنْتُمْ تُحِبُّونَ اللَّهَ فَاتَّبِعُونِي يُحْبِبْكُمُ اللَّهُ»

۲۰۸- به ترتیب «لازمه خانه کردن محبت خداوند در دل» و «شرط اصلی دوستی با خداوند متعال» در کدام گزینه به چشم می‌خورد؟

- (۱) دوستی با دوستان خدا - افزودن ایمان نسبت به خدا  
 (۲) دوستی با دوستان خدا - عمل به دستورات الهی  
 (۳) بیزاری از دشمنان خدا - افزودن ایمان نسبت به خدا  
 (۴) بیزاری از دشمنان خدا - عمل به دستورات الهی

۲۰۹- مفاهیم «قرار ندادن خود در زمره راه گم‌کردگان» و «متمايل نشدن به کسب در آمد حرام» به ترتیب از نتایج ..... و ..... نماز است.

- (۱) بیان با توجه «غَيْرِ الْمَغْضُوبِ عَلَيْهِمْ وَ لَا الضَّالِّينَ» - عدم خضوع و خشوع در مقابل مستکبران  
 (۲) بیان صادقانه «أَهْدِنَا الصِّرَاطَ الْمُسْتَقِيمَ» - عدم خضوع و خشوع در مقابل مستکبران  
 (۳) بیان با توجه «غَيْرِ الْمَغْضُوبِ عَلَيْهِمْ وَ لَا الضَّالِّينَ» - رعایت شرط غصبی نبودن لباس نمازگزار  
 (۴) بیان صادقانه «أَهْدِنَا الصِّرَاطَ الْمُسْتَقِيمَ» - رعایت شرط غصبی نبودن لباس و مکان نمازگزار

۲۱۰- کدام یک از موارد زیر جزو نجاسات است؟

- (۱) خون انسان و هر حیوان حرام گوشت  
 (۲) ادرار و مدفوع حیوانات حرام گوشت دارای خون جهنده  
 (۳) مردار انسان و هر حیوان حرام گوشت  
 (۴) ادرار و مدفوع حیوانات فاقد خون جهنده

۲۱۱- استحکام رشته‌های عفاف در روح آدمی به ترتیب چه تأثیری روی «پوشش» و «مقبولیت» افراد می‌گذارد؟

- (۱) پوشش ساده و به دور از زیبایی - گریزان شدن فرد از مقبولیت و توجه دیگران  
 (۲) پوشش ساده و به دور از زیبایی - شکوفایی استعداد و ارزش برتر برای مقبولیت  
 (۳) پوشش و آراستگی با وقارتر - شکوفایی استعداد و ارزش برتر برای مقبولیت  
 (۴) پوشش و آراستگی با وقارتر - گریزان شدن فرد از مقبولیت و توجه دیگران

۲۱۲- به ترتیب کدام آیه شریفه منبع مناسبی برای پی بردن به موضوع «وجود داشتن حجاب میان زنان مسلمان صدر اسلام» می‌باشد و «فوائد رعایت حجاب» می‌باشد؟

- (۱) «ذَٰلِكَ أَدْنَىٰ أَنْ يُعْرَفَ فَلَا يُؤْذِنُ» - «يَدْنِينَ عَلَيْهِنَّ مِنْ جَلَابِيهِنَّ»  
 (۲) «ذَٰلِكَ أَدْنَىٰ أَنْ يُعْرَفَ فَلَا يُؤْذِنُ» - «ذَٰلِكَ أَدْنَىٰ أَنْ يُعْرَفَ فَلَا يُؤْذِنُ»  
 (۳) «يَدْنِينَ عَلَيْهِنَّ مِنْ جَلَابِيهِنَّ» - «يَدْنِينَ عَلَيْهِنَّ مِنْ جَلَابِيهِنَّ»  
 (۴) «يَدْنِينَ عَلَيْهِنَّ مِنْ جَلَابِيهِنَّ» - «ذَٰلِكَ أَدْنَىٰ أَنْ يُعْرَفَ فَلَا يُؤْذِنُ»

۲۱۳- در آیه شریفه «مَنْ كَانَ يَرِيدُ الْعِزَّةَ فَلِلَّهِ الْعِزَّةُ جَمِيعًا» راهکار قرآن برای وصول به عزت چیست و مطابق فرمایشات علوی پس از نهی انسان از بندگی امثال خود، کدام علت را بیان می‌دارند؟

- (۱) پرهیز از گناهان و سیئات - زیرا خدا ما را برای خود آفریده است.  
 (۲) پرهیز از گناهان و سیئات - زیرا خدا انسان را آزاد آفریده است.  
 (۳) وصل شدن به سرچشمه عزت - زیرا خدا ما را برای خود آفریده است.  
 (۴) وصل شدن به سرچشمه عزت - زیرا خدا انسان را آزاد آفریده است.

۲۱۴- به ترتیب متبوع «طلاق عاطفی» و لازمه «ازدواج موفق مصون از جدایی» کدام است؟

- (۱) انحصار توجه به هدف اول ازدواج - درک درست از زوجیت و مکمل هم بودن زن و مرد  
 (۲) اهتمام صرف به رشد و پرورش فرزندان - درک درست از زوجیت و مکمل هم بودن زن و مرد  
 (۳) انحصار توجه به هدف اول ازدواج - بذل توجه به تمام اهداف ازدواج و قائل شدن اولویت برای رشد اخلاقی و معنوی  
 (۴) اهتمام صرف به رشد و پرورش فرزندان - بذل توجه به تمام اهداف ازدواج و قائل شدن اولویت برای رشد اخلاقی و معنوی

۲۱۵- کدام عبارت شریفه حاکی از دور شدن زمینه‌های فساد از محبوب‌ترین بنا نزد خداوند می‌باشد؟

- (۱) «إِنَّ خَلْقَ لَكُمْ مِنْ أَنْفُسِكُمْ أَزْوَاجًا لِتَسْكُنُوا إِلَيْهَا»  
 (۲) «حَبُّ الشَّيْءِ يُعْمَى وَيُصَمُّ»  
 (۳) «جَعَلَ لَكُمْ مِنْ أَزْوَاجِكُمْ بَنِينَ وَحَفَدَةً وَرَزَقَكُمْ مِنَ الطَّيِّبَاتِ»  
 (۴) «جَعَلَ بَيْنَكُمْ مَوَدَّةً وَرَحْمَةً إِنَّ فِي ذَلِكَ لَآيَاتٍ لِقَوْمٍ يَتَفَكَّرُونَ»

۲۱۶- به ترتیب، کدام مورد به «زمان مناسب برای ازدواج» و «آثار پاسخ‌گویی ناصحیح به نیاز جنسی» اشاره نموده است؟

- (۱) کمترین تأخیر پس از بلوغ جنسی و عقلی - خرد شدن شخصیت  
 (۲) کمترین تأخیر پس از بلوغ جنسی و عقلی - لذت‌گریزی ناشی از گناه  
 (۳) پس از کنار گذاشتن پندارهای باطل و رسوم غلط - خرد شدن شخصیت  
 (۴) پس از کنار گذاشتن پندارهای باطل و رسوم غلط - لذت‌گریزی ناشی از گناه

۲۱۷- منشأ آگاهی انسان متوکل از این‌که در صورت انجام وظیفه، نتیجه حاصله به مصلحت اوست، کدام است؟

- (۱) آگاهی و علم مطلق خداوند که به مصلحت‌هایی توجه دارد که ما درک نمی‌کنیم.  
 (۲) خداوند را تکیه‌گاه مطمئن و بی‌عیب و نقص خود می‌داند.  
 (۳) تجدید عهد با خدا و عزم جدی برای انجام فرامین او.  
 (۴) محاسبه و ارزیابی مداوم از اعمال روزانه‌اش و اطمینان به خود.

۲۱۸- از موارد زیر، چند مورد با علتی که در مقابل آن نوشته شده است، مطابقت دارد؟

- (الف) در نظر داشتن مصلحت و خوشبختی فرزند ← علاقه پدر و مادر به فرزند  
 (ب) پیش‌بینی عاقبت ازدواج ← تجربه و پختگی پدر و مادر  
 (ج) شکستن شخصیت فرد ← پاسخ به نیاز جنسی از راه نامشروع  
 (د) پژمرده شدن روح و روان فرد ← تأخیر در ازدواج

- (۱) یک (۲) دو (۳) سه (۴) چهار

۲۱۹- با توجه به اینکه معلمی یک انتخاب صحیح است، بگویند سروکار یک معلم با چیست و تا چه زمانی می‌تواند روی مخاطب خود اثرگذار باشد؟

- (۱) روح، قلب و جان انسان‌ها - تا پایان دوره علم‌آموزی  
 (۲) روح، قلب و جان انسان‌ها - گاهی تا قیامت  
 (۳) علم، دانش و آموختن - گاهی تا قیامت  
 (۴) علم، دانش و آموختن - تا پایان دوره علم‌آموزی

۲۲۰- کدام آیه شریفه، حاکی از این مطلب است که معلم باید با تبعیت از خدا و رسول ﷺ و با نفس مسیحایی خود، اعراض مخاطب را به اقبال و

دنیاگرایی را به ابدگرایی تبدیل کند؟

- (۱) «يَا أَيُّهَا الْإِنْسَانُ مَا عَرَبَكَ بِرَبِّكَ الْكَرِيمِ»  
 (۲) «وَيَضَعُ عَنْهُمْ إِصْرَهُمْ وَالْأَغْلَالَ الَّتِي كَانَتْ عَلَيْهِمْ»  
 (۳) «فَلَوْلَا نَفَرَ مِنْ كُلِّ فِرْقَةٍ مِنْهُمْ طَائِفَةٌ لِيَتَفَقَّهُوا فِي الدِّينِ»  
 (۴) «مَنْ عَمِلَ صَالِحًا مِنْ ذَكَرٍ أَوْ أُنْثَىٰ وَهُوَ مُؤْمِنٌ فَلَنُحْيِيَنَّهٗ حَيَاةً طَيِّبًا»

۲۲۱- آیه شریفه «وَإِذَا خَاطَبَهُمُ الْجَاهِلُونَ قَالُوا سَلَامًا» بیانگر کدام یک از صفات معلم است؟

- (۱) بی‌تکلف بودن معلم  
 (۲) قائل نبودن معلم به فارغ‌التحصیلی برای خود  
 (۳) معلم سوز و حرص داشته باشد  
 (۴) برخورداری معلم از سعه صدر

۲۲۲- همراهی واژه‌های «رسول» با «فیهم» و «منهم» در برخی آیات قرآن، بازتاب چیست و چرا التزام بر این امر برای معلم، ضرورت دارد؟

- (۱) مردمی بودن رسول خدا ﷺ که از مردم است و با آن‌ها زندگی می‌کند - تا برای خود شأنت ویژه‌ای قائل نشود.  
 (۲) مردمی بودن رسول خدا ﷺ که از مردم است و با آن‌ها زندگی می‌کند - تا مسائل مردم را درک کند و بهتر آن‌ها را ارشاد کند.  
 (۳) خلوص نیت و تواضع پیامبر گرامی اسلام ﷺ که در تلاش برای هدایت مردم از ابتدا، توقع اجر ندارد - تا برای خود شأنت ویژه‌ای قائل نشود.  
 (۴) خلوص نیت و تواضع پیامبر گرامی اسلام ﷺ که در تلاش برای هدایت مردم از ابتدا، توقع اجر ندارد - تا مسائل مردم را درک کند و بهتر آن‌ها را ارشاد کند.

۲۲۳- کدام گزینه، توصیف مناسبی از یک معلم واقع‌گرا است؟

- (۱) سعی می‌کند با جامعه از نزدیک برخورد داشته باشد و از مشکلات مخاطبان خود آگاه است.  
 (۲) حقایق را تبیین می‌کند و در عین بر شمردن امتیازات، مشکلات را هم بیان می‌کند و نقد سازنده دارد.  
 (۳) معلمی که می‌داند نتیجه کار فرهنگی و تربیتی فوری نیست و اگر انسان صبور نباشد به موفقیت نمی‌رسد.  
 (۴) یقین دارد که راه و هدفش درست است و به همین دلیل از مقاومت و مبارزه‌طلبی در این مسیر هراس ندارد.

۲۲۴- کدام گزینه در ارتباط با مفهوم آیه شریفه «أَتَأْمُرُونَ النَّاسَ بِالْبِرِّ وَتَنْسَوْنَ أَنْفُسَكُمْ» است؟

- (۱) ضرورت اذعان و اقرار به نادانسته‌ها و مجهولات  
 (۲) غلط بودن انتظار معلم از زبان خود و گوش مخاطب  
 (۳) فراموش کردن گذشتگان در عین پویایی و به‌روز بودن  
 (۴) توجه به ابعاد مختلف مخاطب و توسعه آن‌ها در تعلیم

۲۲۵- سخن آیت الله ابراهیم امینی درباره امام خمینی (ره) که می‌گویند: «زمانی که طلبه‌ای گمنام بودم یک ماه بیمار شدم. امام چهارشنبه‌ها به

عیادت من می‌آمدند»، نشان‌دهنده انجام کدام یک از وظایف معلم، توسط امام خمینی (ره) است؟

- (۱) ارتباط خصوصی و چهره‌به‌چهره  
 (۲) امیدواری و امیدبخشی  
 (۳) همدردی  
 (۴) استفاده از همه فرصت‌ها و ظرفیت‌ها



راهنمایی: در این بخش از آزمون، یک متن داده شده است. متن را به دقت بخوانید و پاسخ سؤال‌هایی را که در زیر آن آمده است، با توجه به آنچه می‌توان از متن استنتاج یا استنباط کرد، انتخاب کنید و در پاسخنامه علامت بزنید.

■ تاریخ شعر در ایران با یک مسئله دشوار حل‌نشده آغاز می‌شود که از دیرباز در آن باب، بحث‌های بسیار کرده‌اند و به جایی هم نرسیده است: اول کسی که بعد از اسلام به زبان پارسی دری شعر گفت که بود؟ این است سؤالی که تذکره‌نویسان و ادباء ما از قدیم مطرح کرده‌اند و هنوز نتوانسته‌اند جواب درستی برای آن بیابند. در پاسخ این مسئله بعضی تذکره‌نویسان از شاعری به نام ابوحفص سعیدی نام برده‌اند و عده‌ای نام ابوالعباس مروزی را ذکر کرده‌اند. مؤلف مجهول تاریخ سیستان به صراحت می‌گوید که قبل از دوره یعقوب لیث هیچ‌کس به زبان فارسی شعر نگفته بود و اول کسی که گفت محمدبن وصیف سگری بود در قصیده‌ای که به مدح یعقوب سرود. شک نیست که طرح چنین مسئله‌ای، لاقلاً به این صورت، نه درست است و نه هیچ فایده علمی را متضمن تواند بود.

در نزد تمام اقوام عالم، شعر به حکم ضرورت از وقتی آغاز می‌شود که انسان توانسته باشد شور و هیجان درونی خود را به وسیله کلام موزون اظهار کند. بنابراین همان‌گونه که در تاریخ هیچ قوم و ملتی نیز نمی‌توان اولین کسی را که به سخن آمده است یا از شور و دردی فریاد و گریه سر داده است نام برد، در تاریخ هیچ قومی نیز نمی‌توان اول کسی را که زبان به شعر و شاعری گشوده است، تعیین کرد. افسانه مشهوری که به موجب آن اولین شعر را آدم در مریئه هابیل سروده است، هر چند وهم و پندار است، در واقع این نکته را بیان می‌کند که اولین شاعر را باید در وجود اولین بشر، سراغ کرد.

۲۲۶- طبق متن، کدام گزاره درست است؟

- (۱) ابوحفص سعیدی و ابوالعباس مروزی شعر پارسی دری را آغاز کردند.
- (۲) اولین اقوامی که به شعر و شاعری روی آوردند در تاریخ سیستان آورده شده است.
- (۳) روند تکامل شعر پارسی در هر قوم و ملتی توسط تذکره‌نویسان آورده شده است.
- (۴) معمولاً شعر زمانی رخ می‌دهد که شور و هیجان در درون فرد ایجاد شود و او را به سوی کلام موزون سوق دهد.

۲۲۷- متن حاضر کدام یک از گزینه‌های زیر را بیان می‌کند؟

- (۱) اولین کسی که بعد از اسلام به زبان پارسی دری شعر گفت.
- (۲) مؤلف تاریخ سیستان، اولین شعر را در مدح یعقوب لیث می‌داند.
- (۳) اولین کسی که سخن گفتن را آغاز نمود.
- (۴) در همان دوران آغازین خلقت بشر، سخن گفتن و شعر سرودن نیز شروع شده است.

۲۲۸- منظور از واژه «آن» که در بند اول زیر آن خط کشیده شده است، کدام است؟

- (۱) نام نخستین شاعر
- (۲) نام نخستین شعر
- (۳) نام نخستین شاعر پارسی‌گوی بعد از اسلام
- (۴) نام نویسنده تاریخ سیستان

راهنمایی: برای پاسخ‌گویی به ۴ سؤال بعدی لازم است توضیحات متن‌ها را خوانده و موقعیتی را که در هر متن مطرح شده مورد تجزیه و تحلیل قرار دهید و سپس گزینه‌ای را که فکر می‌کنید پاسخ مناسب‌تری برای آن سؤال است، انتخاب کنید. هر سؤال را با دقت بخوانید و با توجه به مطالب مطرح‌شده در متن و نتایجی که بیان شده و بیان نشده ولی قابل استنتاج است، پاسخی را که صحیح‌تر به نظر می‌رسد، انتخاب و در پاسخنامه علامت بزنید.

■ نفوذ فردوسی از جهت ماده و محتوی در مثنوی‌های شیرین و خسرو، هفت‌گنبد و اسکندرنامه نظامی پیداست، چراکه نظامی به‌رحال از ماده قصه‌های شاهنامه استفاده کرده است. با این همه، در هر سه کتاب، نظامی از برخورد با فردوسی و از تکرار روایات شاهنامه، با نهایت زیرکی و دقت، اجتناب می‌کند. در واقع نظامی از داستان خسرو بیشتر به بیان عشق‌های او پرداخت که فردوسی بدان توجه نورزیده بود و از داستان بهرام نیز به جنبه بزم و شکار او توجه کرد که در شاهنامه زیاد مورد نظر واقع نشده بود و از اسکندر نیز چون فردوسی به اجمال بسنده کرده بود، وی به تفصیل گرایید.»

۲۲۹- کدام مورد زیر را می‌توان به درستی از متن حاضر، استنباط کرد؟

- (۱) فردوسی و نظامی تکمیل‌کننده آثار یکدیگر هستند.
- (۲) نظامی، آثار ناقص فردوسی را به کمال رسانده است.
- (۳) نظامی با بهره‌گیری از قصه‌ها و شخصیت‌های شاهنامه، جنبه‌های دیگری از آن‌ها را نمایان می‌کند.
- (۴) قصه‌های نظامی، تکرار دیگری از قصه‌ها و شخصیت‌های شاهنامه، محسوب می‌شوند.



■ نقش حافظه در تمام جریان تفکر بسیار مهم است و در همه مراحل حل مسئله دخالت می‌کند. تفاوت اساسی بین تفکر و عمل در این است که در تفکر به جای این که خود اشیا را دست کاری کنیم، کاری که در انجام عمل صورت می‌گیرد، نمایندگان آن‌ها یعنی کلمه‌ها، شماره‌ها، سمبل‌ها و تصاویر را در ذهن خود دست کاری می‌کنیم. در جریان تفکر، عملیاتی که ذهن انجام می‌دهد نه درباره جنبه‌های واقعی جهان، بلکه درباره صورت‌های ذهنی است که از آن واقعیت‌ها به خاطر می‌آوریم. برخلاف حیوانات تکامل نیافته‌تر، ما قادریم از زمان و مکان فراتر رویم و از طریق حافظه و تخیل، به .....  
 ۲۳۰- کدام مورد جای خالی متن را به منطقی‌ترین شکل کامل می‌کند؟

(۱) مسائل زمان و مکان اشیا آگاهی یابیم.

(۲) سرزمین‌های فکری بی پایان وارد شویم.

(۳) حقیقت وجودی اشیا در دنیای واقعی نگاهی بیندازیم.

(۴) زمان و مکان اشیا دقت کنیم.

■ در مناطق استوایی، بارش شدید باران باعث رشد گیاهان در کل سال می‌شود. ویژگی این جنگل‌ها، داشتن پوشش گیاهی بسیار متراکم است. جنگل‌های بارانی تنها ۶ درصد از سطح زمین را پوشش می‌دهند، اما این جنگل‌ها حدود نیمی از گونه‌های جانوری شناخته شده جهان را در خود جای داده‌اند و حدود ۴۰ درصد اکسیژن کره زمین را تأمین می‌کنند. درختان این جنگل‌ها برای جلوگیری از نابودی توسط رطوبت، نیازی به پوست ضخیم ندارند.

۲۳۱- کدام مورد در صورتی که درست فرض شود، ویژگی جنگل‌های استوایی را به بهترین شکل، توجیه می‌کند؟

(۱) درختان جنگل‌های بارانی، پوست نازک دارند.

(۲) پوشش گیاهی جنگل‌های بارانی، با توجه به خاک فقیر آن، آسیب پذیر است.

(۳) در جنگل‌های استوایی تعداد بی شماری جانور ناشناخته زندگی می‌کنند.

(۴) مساحت قسمت زیادی از زمین به جنگل‌های استوایی تعلق دارد.

■ وقتی احساس تنهایی و ناکامی می‌کنیم، سیستم خلاق ما می‌تواند احساسات جدیدی به وجود آورد. رایج ترین آن‌ها افسردگی کردن است، اما احساسات درد آور دیگری مثل مضطرب کردن خود، سردرد ایجاد کردن در خود و کمردرد کردن نیز وجود دارد. ما نمی‌توانیم احساسات را رد کنیم، چون کنترلی مستقیم بر چگونگی احساس خود نداریم، ولی با کمک مشاوره یا بدون آن می‌توانیم برای بهبود روابط فعلی یا ایجاد رابطه خشنودکننده تلاش کنیم. برای مثال وقتی تنها و بی‌یاوریم، برای التیام زخم تنهایی، کار اثربخشی نیست که بتوانیم انجام دهیم و چون نمی‌توانیم کار مؤثری بکنیم، دلیل نمی‌شود که هیچ کاری هم نکنیم. دقیقاً برای چنین موقعیت‌هایی است که سیستم خلاق ما ساخته شده است. این سیستم همیشه به ما کمک می‌کند با احساس تنهایی خود یا هر چیزی کنار بیاییم.

۲۳۲- کدام مورد زیر را می‌توان به درستی از متن حاضر استنباط کرد؟

(۱) احساس تنهایی و ناکامی باعث اختلال در سیستم خلاق می‌شوند.

(۲) سیستم خلاق ما هیچ‌گاه تعطیل نمی‌شود.

(۳) سیستم خلاق ما برای احساسات جدید، ناکام است.

(۴) احساسات ما بر چگونگی رفتار ما کنترل دارند.

راهنمایی: اطلاعات زیر را بخوانید و با توجه به داده‌ها و تجزیه و تحلیل آن‌ها، به ۳ سؤال بعدی، پاسخ دهید.

■ با توجه به متن زیر، به سؤالات پاسخ دهید.

«سه دوست به نام‌های مهناز، مهرناز و فرناز تصمیم می‌گیرند شب تولد مهرناز به رستوران بروند. هر کدام از آن‌ها، یکی از غذاهای مرغ، ماهیچه و پیتزا را سفارش دادند و غذاهایشان نیز باهم متفاوت بود. فقط یکی از آن‌ها ورزشکار بود و علاقه‌ای به پیتزا نداشت. پیتزا نیز ارزان‌ترین غذا بود. غذای فرناز از مرغ گران‌تر بود و هفته قبل نیز به دیدن مسابقات استانی مهناز در رشته کاراته رفته بود.»

۲۳۳- کدام یک از این سه دوست، پیتزا سفارش داده است؟

(۱) مهناز (۲) فرناز (۳) مهرناز (۴) نمی‌توان تعیین کرد.

۲۳۴- کدام گزینه درست نیست؟

(۱) مهرناز ورزشکار نیست.

(۲) فرناز مرغ سفارش نداد.

(۳) غذای مهرناز ارزان‌ترین غذا نبود.

(۴) غذای مهناز، گران‌ترین غذا نبود.

۲۳۵- مادر بزرگ من با مادر بزرگ امیر، خواهر است. مادر من و مادر امیر با هم دخترخاله هستند. نوه مادر بزرگ من با خواهر مادر بزرگ امیر چه نسبتی دارند؟

(۱) مادر و دختر

(۲) دختر خواهر و خاله

(۳) نوه و مادر بزرگ

(۴) دختر برادر و عمه



راهنمایی: سؤالات زیر را به دقت بخوانید و با توجه به صورت سؤال، جواب هر پرسش را در پاسخنامه علامت بزنید.

۲۳۶- اگر  $a * b = \frac{a \times b}{2}$  باشد، حاصل  $\frac{(6 * 8)}{3} + 4$  برابر است با:

- (۱) ۸ (۲) ۶ (۳) ۲۴ (۴) ۱۲

۲۳۷- در عدد روبه‌رو، رقم صد و پنجاه و ششم (۱۵۶) کدام است؟

۲۳۷۴۵۱۹۲۳۷۴۵۱۹۲۳۷۴۵۱۹۲۰۰۰

- (۱) ۱ (۲) ۳ (۳) ۲ (۴) ۴

۲۳۸- ساعت من، ساعت ۱۰ صبح روز جمعه را درست نشان می‌داد. پس از آن در هر ساعت، ۱۶ دقیقه عقب افتاد و اکنون ساعت ۱۲:۵۶ دقیقه را نشان می‌دهد. اگر ساعت عقب نمی‌افتاد، الآن چه زمانی را نشان می‌داد؟

- (۱) ۲ بعدازظهر (۲) ۱۲ ظهر (۳) ۴ بعدازظهر (۴) ۷ شب

۲۳۹- در شکل‌های زیر، با توجه به رابطه عددها و شکل‌ها، به جای علامت سؤال، چه عددی باید قرار بگیرد؟

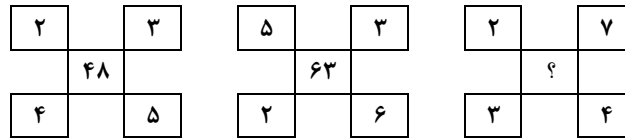

- (۱) ۵۰ (۲) ۵۵ (۳) ۶۰ (۴) ۶۵

۲۴۰- ۱۰ نقطه متمایز را روی محیط دایره قرار می‌دهیم. حداکثر چند پاره خط می‌توان ساخت؟

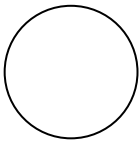

- (۱) ۵۴ (۲) ۴۵ (۳) ۲۴ (۴) ۴۲

راهنمایی: این بخش از آزمون، سؤال‌هایی از نوع تجسمی را شامل می‌شود. هریک از پرسش‌های زیر را به دقت بررسی نموده و جواب درست آن را در پاسخنامه علامت بزنید.

۲۴۱- از چرخش شکل روبه‌رو کدام یک از شکل‌های زیر حاصل می‌شود؟

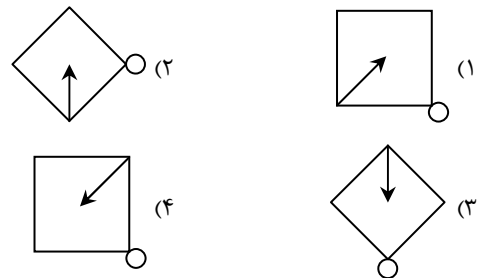
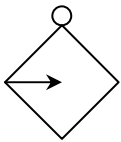

۲۴۲- به جای علامت سؤال، کدام گزینه قرار می‌گیرد؟

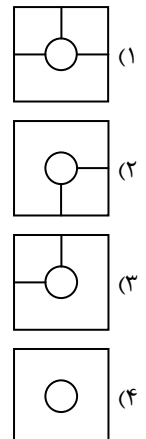
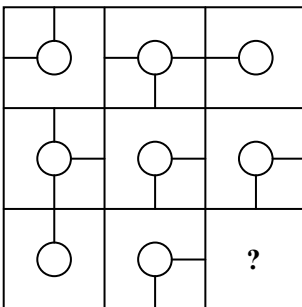

■ در سؤال زیر با توجه به رابطه بین اشکال، گزینه درست را انتخاب کنید.

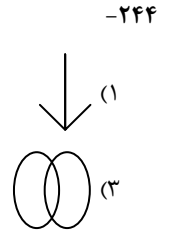
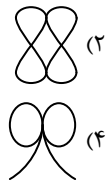
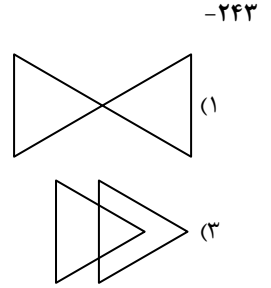
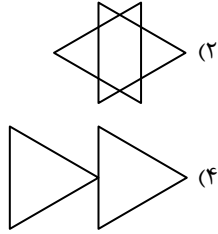
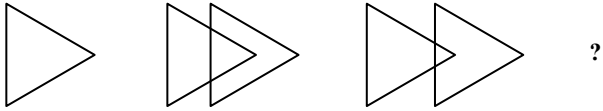

۲۴۵- در شکل مقابل چند مربع وجود دارد؟

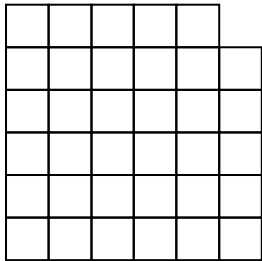

(۱) ۳۵

(۲) ۷۵

(۳) ۸۵

(۴) ۱۰۵

## اسامی هیأت علمی آزمون‌های ویژه داوطلبان کنکور ۱۴۰۴ گروه علوم انسانی

مدیرگروه	عنوان درس	مسئول درس	طراحان	دستیار مسئول درس
سید امیرمحمد سید شاکری	ریاضی	حسین افسری	وحید رباعی	حسین اسدزاده مهدی پوررضایی
علی اکبر آخوندی	علوم و فنون ادبی	محمد رضا پیرو	ابوالفضل قاضی - علی عطری - محمد رضا لمسه چی - عماد فیض آبادی	حسنا محمدی
	جامعه‌شناسی	الهام رضایی	آریتا بیدقی - فروغ تیموریان - علیرضا مختاری - محمد زمان کبیر	فاطمه صفری
	روان‌شناسی	سیده ضحی سکاکی	سیمین زاهدی - سیده ضحی سکاکی - مهدی جاهدی	حسین اصفهانی
	عربی	پویا رضاداد	کاظم غلامی - اسرافیل قربان پور - حمید جوهری مجد پدرام علیمرادی - پویا رضاداد - عرفان جالبزی	-
	تاریخ	مهسا اصغری	شهرام امامی - بهروز یحیی - نگار مروتی - فاطمه نیتی	ثنا کاشیان
	جغرافیا	الناز گنج‌کار	بهروز یحیی - شهرام امامی - نگار مروتی	الهه ریاحی‌نسب
	فلسفه و منطق	سعید رحیمیان	حمید سودیان طهرانی - احمد خدادحسینی - مهدی لاجوردی علی اکبر آخوندی - سعید رحیمیان	منصور کاظم بیگی محمد حسین خدام
	اقتصاد	امیر محمد بیگی	حسین خاکساری - میترا چینی‌ساز - علی محسنی طاهره کریمی - محمد رضا مبارکی - آرش بدری	محمد رضا مبارکی
	تعلیم و تربیت اسلامی	علی اکبر آخوندی	حبیب کاوندی - علی اکبر آخوندی	-
علی الفتی	هوش و استعداد معلّمی	سید ایمان مصلح	مسلم صفایی	-

معاون تولید محتوا: علی الفتی

مدیر واحد آموزش تخصصی: محمد رضا محمد هاشمی